

Ancar

DENTAL
INTELLIGENCE
with heart

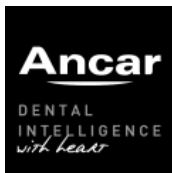

ANCAR 3100
MANUEL DE L'UTILISATEUR



Antoni Carles, S.A.

Volta dels Garrofers, 41-42
Pol. Ind. Els Garrofers
08340-Vilassar de Mar
(Barcelona-SPAIN)

T. (34) 93 754 07 97
F. (34) 93 759 26 04
calidad@ancar-online.com
www.ancar-dental.com

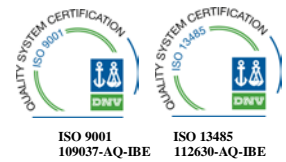

Déclaration de Conformité CE (Directive 93/42/EEC)

Nom du Fabricant

ANTONI CARLES, S.A.

Au numéro de licence de fabrication et de regroupement de produit sanitaire **2509-PS** octroyée par les Autorités Sanitaires d'Espagne.

Nom du Produit:

Unité Dentaire

GMDNS Code: **34991**

Type ou Modèle:

Ancar 3100

Catégorie de produit en fonction de la finalité prévue et des critères de l'annexe IX de la Directive:

Catégorie I (règle 12)

Application:

Tous (y compris les pièces et accessoires)

Alimentation:

220-240 V ~ / 50-60 Hz

Classification électrique **Type B**

Cette déclaration est basée sur les **Certificats de Conformité** émis par **DNV**:

#109037-2012-AQ-IBE-ENAC selon **ISO 9001:2008**.

#112630-2012-AQ-IBE-NA selon **ISO 13485:2003**.

Les soussignés, sous leur unique responsabilité, certifient et déclarent que le produit sanitaire spécifié ci-dessus est conforme aux exigences essentielles, qui lui sont applicables, de la **RD 1591/09**, transposition à la loi espagnole de la directive **93/42/CEE** comme elle est modifiée par la directive **2007/47/EC**. Ainsi, nous déclarons avoir atteint les exigences de conception et de construction des normes suivantes:

EN 1640 :2009	Art dentaire. Dispositifs médicaux pour l'art dentaire. Matériel.
EN ISO 7494-1:2011	Unités Dentaires. Part 1. Exigences générales et méthodes d'essai
EN 60601-1:2006 + AC :2010	Équipements électromédicaux. Exigences générales de sécurité.
EN 60601-1-2:2007 + AC :2010	Équipements électromédicaux. Exigences générales de sécurité. Compatibilité Électromagnétique – Exigences et essais.
EN ISO 14971 :2012	Dispositifs Médicaux. Application de la Gestion des Risques aux dispositifs médicaux.

Signataires autorisés

Josep Álvarez
Regulatory & Safety Officer

Antoni Carles Bosch
Directeur Général

Cachet, Date

ANTONI CARLES, S.A.

Pol. Ind. "Els Garrofers"
C/Volta dels Garrofers, 41-42.
08340 VILASSAR DE MAR
BARCELONA-SPAIN

21 novembre, 2013

INDEX

DESCRIPTION	PÁG.
1.- AVERTISSEMENT	2
2.- GARANTIE	2
3.- IDENTIFICATION	3
4.- MISES EN GARDES	3
5.- CARACTÉRISTIQUES TECHNIQUES	5
6.- CLAUSES	5
7.- TRANSPORT ET DIMENSIONS	6
8.- COMPOSITION	7
8.1.- Boîtier de connexions	8
8.2.- Pédale	9
8.3.- Plateau support de canules	10
8.4.- Panneau de commande	10
8.5.- Appuie-tête	11
8.6.- Accoudoirs optionnels	12
9.- CARACTÉRISTIQUES TECHNIQUES	12
10.- SÉCURITÉ DES MOUVEMENTS	13
11.- NETTOYAGE ET STÉRILISATION	13
ANNEXE 1. NETTOYAGE ET DÉSINFECTION DES AUTRES PARTIES DE L'UNITÉ	14

Nous vous remercions d'avoir acheté l'unité dentaire d'orthodontie **ANCAR-3100**.

Ce manuel d'instructions contient des informations sur l'unité dentaire, sa configuration et son entretien.



Ce symbole signifie que l'unité est certifié selon la directive 93/42/EEC (modifiée conformément à la norme 2007/47/EC).



Remarques

Ce symbole signifie **ATTENTION, MISE EN GARDE**



Avant de mettre l'unité en marche, il faut avoir lu et compris le manuel de l'utilisateur.

Garder ce manuel en lieu sûr afin de pouvoir le consulter à l'avenir durant toute la durée de vie de l'unité.

Observer toutes les normes de sécurité.

L'utilisateur est responsable de maintenir l'unité en parfait état de fonctionnement, de propreté et de désinfection.

1.- AVERTISSEMENT

On déclare l'utilisation prévue de ce équipement dentaire exclusivement par un utilisateur professionnel, lequel sera formé et collègue pour la pratique odontalgique.

Cette unité peut être manipulée uniquement par un technicien agréé.

Installer l'unité dans un environnement et dans des conditions contrôlés, c'est-à-dire en maintenant la plage de températures adéquate (entre +10°C et +40°C), le bon taux d'humidité (30-75 %) et le niveau de pression atmosphérique adéquat (entre 700 et 1060 hPa), dans un endroit dépourvu de condensation et de poussière, et qui ne soit pas exposé aux rayons directs du soleil.

L'installation électrique du local ou l'unité va être installée doit être conforme à la norme CEI 601.1 relative aux protections électriques contre les chocs électriques pour les appareils de catégorie I.

Antoni Carles, S.A. se réserve le droit de réaliser des améliorations ou des modifications sur l'unité dentaire sans avis préalable.

Cette unité doit s'utiliser en accord avec les instructions d'utilisation.

Conformément à la directive 93/42/EEC (modifiée conformément à la norme 2007/47/EC), le fauteuil d'orthodontie avec le support de canules fabriqué par Antoni Carles, S.A. est un équipement de catégorie I. On peut l'interconnecter à d'autres appareils compatibles et qui soient aussi conformes à la directive mentionnée et aux normes harmonisées EN60601-1, EN60601-1-2.

2.- GARANTIE

L'unité est accompagnée d'un certificat de garantie. Dans le cas contraire, consulter directement votre revendeur. Le certificat de garantie doit être rempli et renvoyé au fabricant (Antoni Carles, S.A.) **dans un délai de 8 jours** à partir de la livraison de l'unité.

La garantie est valide uniquement si l'unité a été utilisée correctement et a été installée par les techniciens agréés.

De même, en accord avec la directive 93/42/CEE sur la traçabilité des équipements sanitaires, la feuille d'installation devra aussi être renvoyée.

3.- IDENTIFICATION

Une étiquette d'identification du fauteuil est apposée sur la couverture de la carte des mouvements ; celle-ci décrit l'information technique requise pour la connexion.

Visible une fois le cache extérieur retiré (fig. 1).

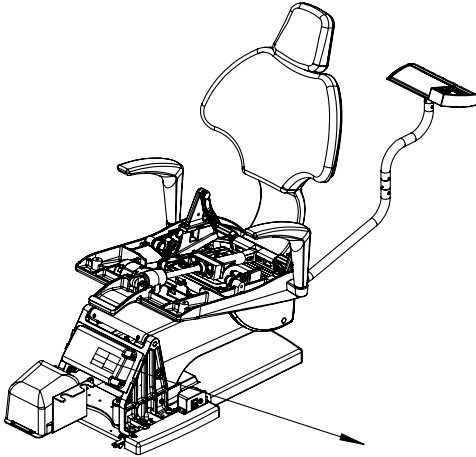

4.- MISES EN GARDES

L'unité doit être installée dans un lieu lumineux, éloigné des voies de circulation des personnes, et doit disposer de l'espace adéquat pour accommoder le patient et le professionnel.

Le fauteuil doit être fixé au sol afin de garantir sa stabilité.

Avant de faire bouger le fauteuil, l'opérateur (docteur, utilisateur) doit être certain que personne (patient, accompagnateur, enfant) ne se trouve dans la zone de mouvement du fauteuil. Attention aux personnes se trouvant dans la zone du dossier ainsi que dans celle du plateau support des canules.

Après avoir utilisé l'unité, déconnecter tous les instruments et l'unité elle-même, qui doit rester éteinte à la fin de la journée de travail par l'interrupteur général. Si l'unité ne va pas être utilisée pendant une période prolongée, ou restera sans supervision directe du personnel, déconnecter aussi la prise d'alimentation électrique.

Pour prolonger la durée de vie des composants du groupe élévateur, ne pas utiliser l'unité si celle-ci est surchargée. Si après effectué une surcharge de travail, une protection thermique intégrée d'un des moteurs se déclenche et bloque une manœuvre, veuillez attendre qu'elle se rétablisse (c'est environ 15 minutes). Dans le cas où l'anomalie persisterait, appeler le service technique agréé.

Ne pas changer soi-même les fusibles. Faire appel à un service d'entretien agréé, ceci permettra une plus grande sécurité et une durée de vie plus grande de l'unité. Consulter notre service commercial.

Il est recommandé de ne pas utiliser de téléphones portables à proximité de l'unité pendant son fonctionnement. Observer les normes applicables aux centres hospitaliers.

Cette unité n'a pas été conçue pour être utilisée en salle d'opération. Ne pas utiliser en présence de mélanges de gaz anesthésiques inflammables avec de l'oxygène ou du protoxyde d'azote.

PROTECTION DE L'ENVIRONNEMENT

Tous les matériaux utilisés pour l'emballage respectent l'environnement et sont recyclables: palette en bois, carton, sac en polyéthylène, emballage à bulles. Le ramassage des matériaux usagés favorise la récupération et le recyclage et la diminution des matériaux rejetés.

Antoni Carles, S.A. s'est engagé envers l'accomplissement des objectifs posés par les directives communautaires 2002/95/EC et 2002/96/EC.



Ce symbole s'applique uniquement aux pays membres de l'Union Européenne.

Pour éviter toute conséquence négative pour l'environnement et potentiellement pour la santé humaine, cet instrument doit être retiré (i) dans les pays membres de l'UE – en accord avec la WEEE (Directive sur les Résidus de Matériaux Électriques et d'Équipements Électroniques), et (ii) pour les autres pays, en accord avec les dispositions locales et les lois sur le recyclage

EMC

L'unité dentaire **ANCAR-3100** est conforme aux exigences essentielles qui lui sont applicables dans la directive sur les Produits Sanitaires 93/42/CEE (modifiée en concordance avec 2007/47/EC), et conforme aux exigences de conception et de construction pour la sécurité de Compatibilité Électromagnétique et des Équipements électromédicaux de la norme EN60601-1-2, ne provoquant ainsi aucune perturbation électromagnétique, et se conformant aux normes d'immunité.

OBSERVATIONS SUR LES INTERFÉRENCES ÉLECTROMAGNÉTIQUES

Les instruments de régulation électronique peuvent nuire aux patients porteurs de stimulateurs cardiaques et/ou de prothèses acoustiques en raison d'interférences électromagnétiques possibles.

L'usage rapproché d'électrobistouris ou d'autres appareils électriques / électroniques, pouvant causer des interférences électromagnétiques ou d'autre nature, peuvent provoquer un fonctionnement anormal du groupe et représenter un risque pour le patient. Il est conseillé de déconnecter l'unité dentaire du réseau électrique avant d'utiliser ces appareils.

Risques d'intervention avec des appareils autonomes (par exemple : moteur pour implants). Déconnecter l'alimentation électrique de l'unité dentaire pour éviter tout mouvement indirect possible provoqué à cause d'une panne et/ou par l'activation accidentelle des commandes de mouvement.

CONDITIONS ENVIRONNEMENTALES

Quand elle est emballée pour le transport et le stockage, l'unité peut être exposée pendant une période inférieure à 15 semaines à des conditions environnementales ne dépassant pas:

- a) plage de températures ambiantes de -20 °C à +50 °C.
- b) plage d'humidité relative de 10 % à 100 %, condensation incluse
- c) plage de pression atmosphérique de 500 hPa à 1 060 hPa (de 500 mbar à 1 060 mbar).

-Conditions de fonctionnement :

- d) plage de températures ambiantes de +10 °C à +40 °C.
- e) plage d'humidité relative de 30 % à 75 %, condensation incluse
- f) plage de pression atmosphérique de 700 hPa à 1 060 hPa (de 700 mbar à 1 060 mbar).

5.- CARACTÉRISTIQUES TECHNIQUES

Conception ergonomique pour le patient.

Mouvements du fauteuil grâce à des motoréducteurs d'élévation silencieux, automatiques et très fiables.

Mouvements contrôlés par microprocesseur:

- Mouvement automatique de retour à zéro.
- 3 mémoires libres de positionnement.

Revêtement anatomique de haute qualité et très hygiénique.

Pédale pneumatique de contrôle des mouvements. Bouton pour effectuer l'enregistrement d'emplacements de mémoire située à l'arrière du dossier dans la base du fauteuil.

Appuie-tête réglable en hauteur et rabattable.

Incorpore mouvement de Trendelenburg.

Fauteuil au plateau de support de canules dans la part postérieure qui permet positionnement à la fois à droite et à gauche de travail pour le médecin, avec logements pour l'aspiration chirurgicale de volume grand et moyen.

Panneau de commande sur le plateau d'aspirations.

Boîte de connexions intégrée au fauteuil.

Sécurité tel que les mouvements du fauteuil sont bloqués, avec recul en élevant ou descendant en hauteur jusqu'à libération du blocage, quand il est détecté les activations:

- Au bras de plateau aux instruments (blocage par élévation et aussi descente).
- Au contact inférieur articulation du bras du plateau d'instruments dans le fauteuil.
- À la base et dossier du fauteuil.
- Activation manuelle du clavier ou pédale annule tout mouvement automatique

Cette unité est conforme aux exigences essentielles qui lui sont applicables de la directive sur les Produits Sanitaires 93/42/CEE, et conforme aux exigences de conception et de construction contenues dans les normes EN60601-1 et EN60601-1-2 pour la sécurité de Compatibilité Électromagnétique et des Équipements électromédicaux, et aussi en accord avec la norme ISO 14971, une analyse de Gestion des Risques.

6.- CLAUSES

Antoni Carles, S.A. n'assumera aucune responsabilité en cas des dommages créés par des incendis, des désastres naturels, des actions entreprises par des tiers ou autres accidents, ou provoqués par la négligence ou la mauvaise utilisation de l'opérateur, ou provoqués par l'utilisation de l'unité dans des conditions inhabituelles.

Antoni Carles, S.A. n'assumera aucune responsabilité en cas de dommages encourus suite à l'utilisation inappropriée de l'unité, comme par exemple la perte de clientèle ou des profits.

Antoni Carles, S.A. n'assumera aucune responsabilité concernant les résultats des diagnostics réalisés par un médecin utilisant cette unité.

7.- TRANSPORT ET DIMENSIONS

L'unité dentaire est livrée parfaitement emballée et protégée. (Fig. 2)

Une caisse contient le fauteuil dentaire, attaché à une palette, la pédale, tapisserie et couvercle frontale. Dans une deuxième caisse, le bras support des aspirations.

Pendant le transport, les caisses ne doivent subir absolument aucun choc et en aucun cas ne doivent tomber au sol. Faire très attention en portant l'unité; nous recommandons de la faire transporter par le personnel technique agréé par **Antoni Carles, S.A.**

Avant le montage, planifier l'emplacement idéal de l'unité en collaboration avec un technicien et le personnel autorisé pour ce travail, afin de maximiser le confort d'utilisation et l'ergonomie de travail



Dans l'éventualité où il faudrait réaliser un transport de l'unité déjà montée, positionner auparavant le fauteuil avec son siège à hauteur minimum et son dossier relevé, et veiller à pouvoir maintenir l'ensemble du plateau de canules en position repliée le plus possible sur le fauteuil tout au long du transport.

Une fois l'unité installée dans son nouvel emplacement, ne pas oublier de fixer le fauteuil au sol.

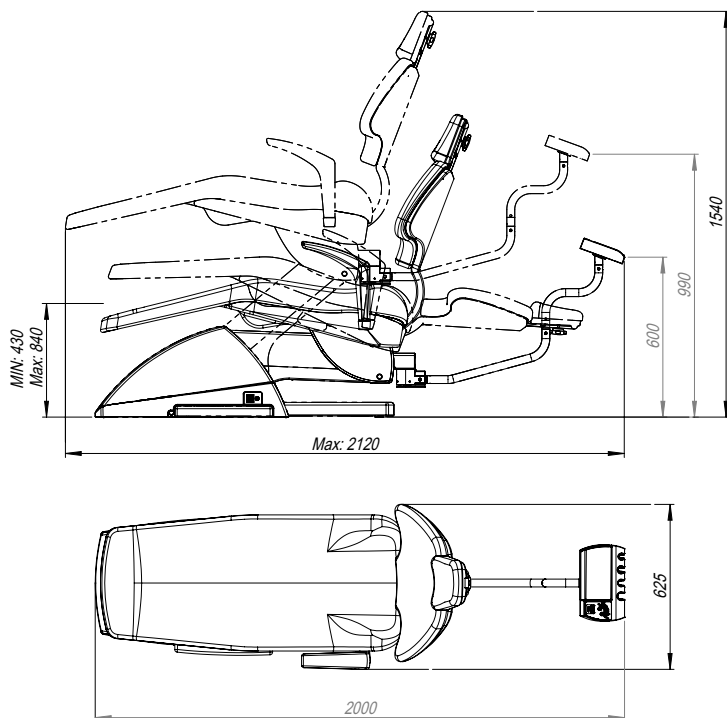

8.- COMPOSITION DE L'UNITÉ DENTAIRE ANCAR-3100

(Figure 3)

Fig. 4.	Boîtier des connexions. Contacte d'Aspiration	Page 8
Fig. 5.	Pédale	Page 9
Fig. 6	Support de cannules	Page 10
Fig. 7.	Panneau de Control de Mouvements	Page 10
Fig. 8.	Bouton enregistrement positions mémoire	Page 9
Fig. 9.	Appuie-tête	Page 11
Fig. 10	Accoudoirs	Page 12



Schéma 3

8.1.- Boîtier de connexions

À l'intérieur du boîtier de connexions se trouvent toutes les liaisons pour connecter l'unité dentaire aux réseaux d'alimentation de la clinique.

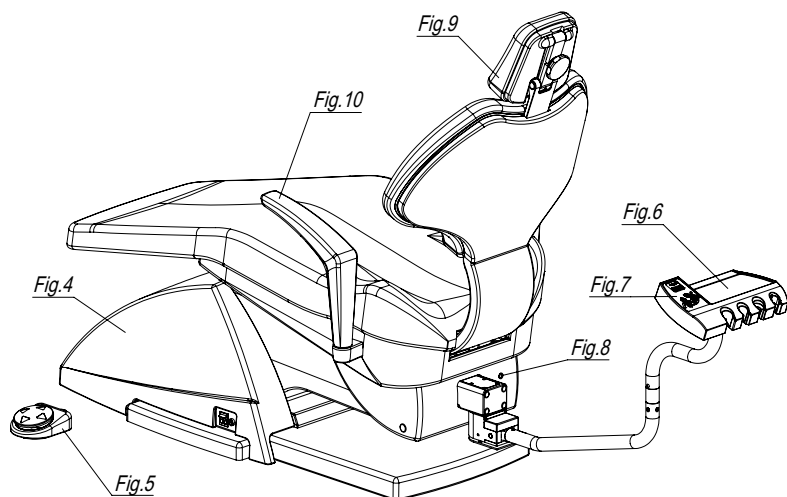

Schéma 4

Détail de la base du fauteuil (partie frontale):

- A. Interrupteur général pour l'alimentation électrique. Vers le haut (« I »), allumé ; vers le bas (« O »), déconnecté. Témoin pilote.
- B. Fusible général de protection, en phase, T6,3A / 250 V, retardé 5x20 mm.
Il est préférable qu'un technicien agréé supervise la substitution des fusibles.
- C. Cache des connexions de la carte de mouvement.
- D. Cache des connexions de la carte de connexions et du transformateur.

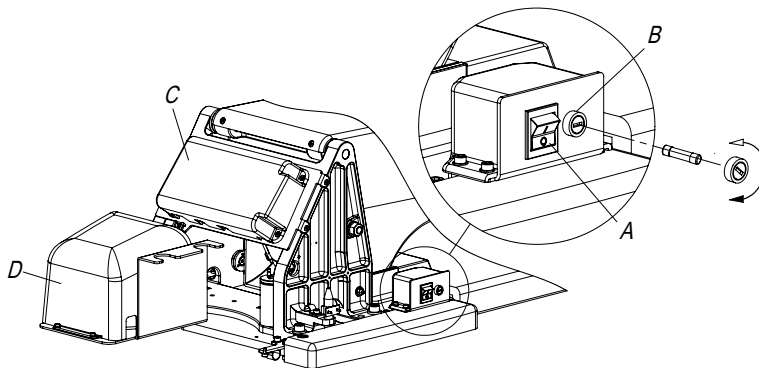

Remarque: au moment de la connexion de l'interrupteur principal (« A »), la carte de connexions réalise une vérification de fonctionnement en émettant un signal sonore sous forme de sifflement. Au cas où se signal ne serait pas émis, éteindre l'unité et contacter le service technique agréé.



Si les lignes d'instruments (17Vac ou 24Vac) ont effectuées une surcharge de travail, il se peut que la protection thermique intégrée dans les lignes en bloque le fonctionnement. Attendre environ 15 minutes qu'elle se rétablisse. Dans le cas où l'anomalie persisterait, appeler le service technique.



Ne pas connecter d'autres bases ou extensions aux sorties disponibles.

8.2.- Pédale

Pédale pour le positionnement du fauteuil.

FONCTIONS DE MOUVEMENT (Fig. 5)

- A.** Bouton de remontée manuelle du fauteuil.
Une pulsation simple active le mouvement automatique de la position de mémoire 1.
- B.** Bouton d'abaissement manuel du fauteuil.
Une pulsation simple active le mouvement automatique de remise à zéro.
- C.** Bouton d'abaissement manuel du dossier.
Une pulsation simple active le mouvement automatique de la position de mémoire 2.
- D.** Bouton de remontée manuelle de dossier.
Une pulsation simple active le mouvement automatique de la position de mémoire 3.



Sécurité: Pour bloquer n'importe quelle mémoire activée avec le clavier, il suffit d'appuyer sur la pédale.

En s'appuyant une fois on desactive la mémoire. Si on fait une autre pulsation simple un nouveau mouvement automatique sera activé.



Schéma 5

ENREGISTREMENT DES POSITIONS

“A”: Bouton pour effectuer l'enregistrement d'emplacements de mémoire située à l'arrière du dossier dans la base du fauteuil. Par défaut il y en a déjà des positions incorporées aux trois mémoires.

- On conseille de réaliser auparavant un retour à zéro (et même un reset du fauteuil).
- Placez le fauteuil à la hauteur du siège et inclinaison du dossier choisis.
- Prenez pendant 2 seconds le pulsateur d'enregistrement (“A”) et la pédale dans une des trois boutons disponibles pour associer la position. Il y en a 3 disponibles: “A”, “C”, “D”.
- Vous écouterez un siffle comme validation. Libérer le bouton “A”.

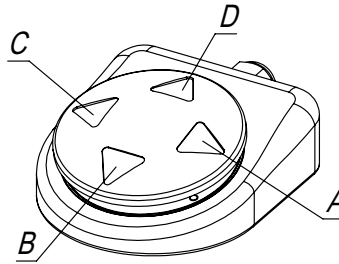

Schéma 6

8.3.- Plateau support de canules

Conception ergonomique pour faciliter le travail du professionnel.

Fonctions:

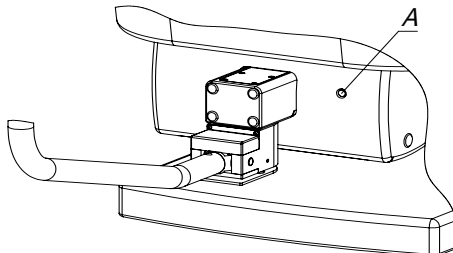
- Poste de commande de control mouvements.
- Support de canules pour volume grand et moyen d'aspiration chirurgicale.

Grâce aux formes lises et arrondies au plateau, on a obtenu un facile nettoyage et désinfection. Le support canule est montée sur un bras avec une large gamme de mouvement afin de faciliter la position désirée. L'aspiration chirurgicale démarre le moteur aspiration quand on enlève la canule.



Les connexions pour les canules d'aspiration restent à faire avec indépendance de l'installation du fauteuil.

Les canules peuvent être stérilisées, peuvent être mis au autoclave, à l'exception du caoutchouc interne. S'il n'y a pas de système d'aspiration continue, laisse un temps de vidange pour le système d'opération.



Schéma 7

8.4.- Panneau de Commande

FONCTIONS MOUVEMENTS FAUTEUIL

- Sécurité de mouvements intégrée avec l'activation des micro-interrupteurs et la pédale.
- Fonctions d'activation des mouvements en parallèle à la pédale de régulation.

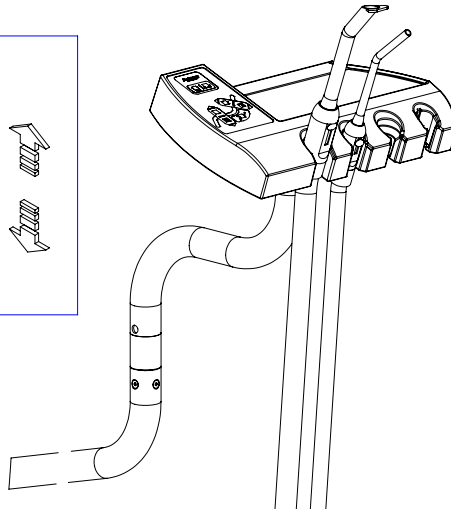
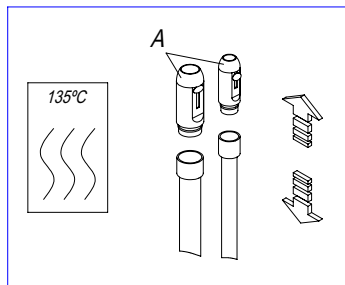
- A.** Pulsation continue : Dossier vers le haut manuel.
Pulsation simple: Mouvement automatique en position libre mémoire 2.
- B.** Pulsation continue: Dossier vers le bas manuel.
Pulsation simple: Mouvement automatique en position libre mémoire 3.
- C.** Pulsation continue: Monter le fauteuil manuel.
Pulsation simple: Mouvement automatique en position libre mémoire 1.
- D.** Pulsation continue: Baisser le fauteuil manuel.
Pulsation simple: Mouvement automatique de Retour à Zéro.

Il y en a des autres trois touches (retour au crachoir, eau du crachoir et eau du jet de verre) sans aucune opération associée.

Pour enregistrer les positions livres de mémoire (1, 2, 3):

On conseille de réaliser auparavant un retour à zéro (et même un reset du fauteuil).

Positionner le fauteuil par le biais des touches de fonction manuelles à la position souhaitée (dossier et siège).

Soutenir bouton à l'arrière du dossier, dans la base du fauteuil ("A", schéma 6) et appuyer sur n'importe laquelle des trois positions (1, 2, ou 3), attendre jusqu'à entendre le «bip» de confirmation. Libérer le bouton "A".

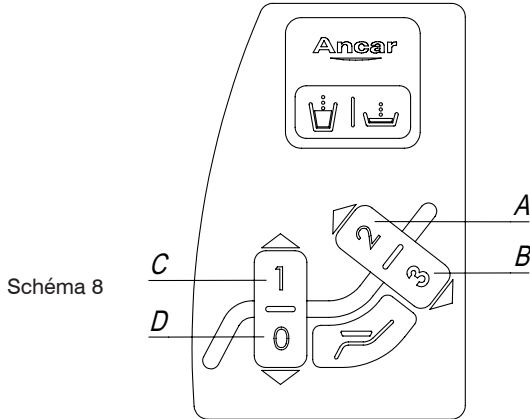

8.5.- Appuie-tête

Cet appuie-tête permet d'obtenir facilement la position optimale de la tête du patient en relation avec le traitement requis, grâce à son mécanisme d'articulation.

Le revêtement de l'appuie-tête peut être remplacé facilement, en sortant simplement le rembourrage, ce qui permet un entretien facile.

FONCTIONNEMENT

- Le réglage en longueur est facile à accoupler. La pièce reste prisonnière intérieurement pour maintenir la position.
- Par rotation de la pièce «A» on parvient à ajuster l'angle d'inclinaison désiré. Une fois la position optimale de la tête obtenue, bloquer le mécanisme en faisant tourner la manette «A» dans le sens des aiguilles d'une montre.



Schéma 9

8.6.- Accoudoirs optionnels

L'unité peut s'équiper avec accoudoir gauche et droit.

Pour faire tourner l'accoudoir, il faut le tirer vers le haut (en le maintenant dans son logement) jusqu'à ce que le mécanisme giratoire se débloque et permette sa rotation jusqu'à atteindre sa limite maximale (fin de course), où il se bloquera à nouveau. Pour remettre l'accoudoir à sa position d'origine, il suffit de le soulever à nouveau et de le repousser vers l'intérieur, jusqu'à ce qu'il se bloque automatiquement. (Fig. 10).

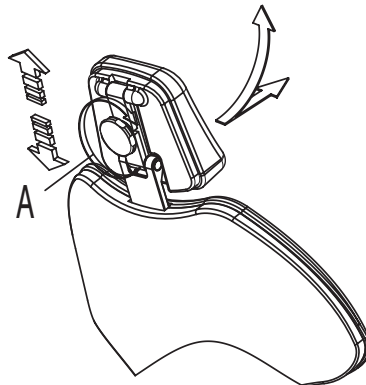

Schéma 10

9.- CARACTÉRISTIQUES TECHNIQUES

Voltage	220-240 V~
Fréquence	50 Hz
Puissance	900 W
Type de protection électrique	I
Type d'opération	Intermittent
Charge maximum (patient)	160 Kg.
Catégorie de l'unité 93/42/CEE	Classe I
Type du fauteuil	Électronique.
Type d'isolement	Type B
Poids net / brut de l'unité	186 / 226 kg.
Type d'installation	Permanent
Fusible principal	T 6.3A / L / 250V
Fusible de la carte des Mouvements, ligne 24V	T 32 mA/ L / 250V
Fusible primaire transform, 9015093 PCB	TT 2.5A / L / 250V
Protection ligne 24 V ac (ye/ye)	Polyswitch RUE600
Protection ligne 17 V ac (re/re)	Polyswitch RUE600+ RUE185
Sorties 24 V ac	2 x boîtier de connexions
Connexion aspiration	500W / 230V. Relais 20A/250V
Contact AUX libre potentiel carte connexions	Max 250V/5A

10.- SÉCURITÉ DES MOUVEMENTS

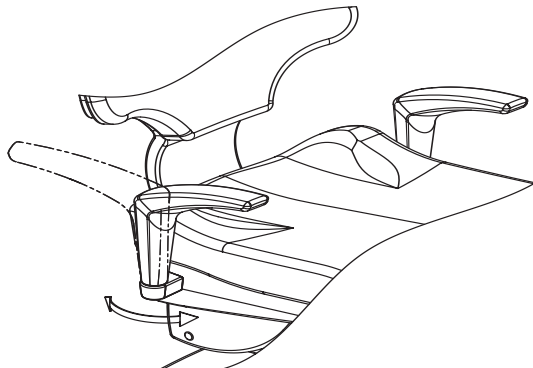
- Le fauteuil dentaire possède des micros de fin de course aux positions extrêmes pour le siège et le dossier, assurant leur manoeuvre et leur positionnement corrects.
- Contrôle de surcharge des moteurs grâce à des protecteurs thermiques intégrés. Si les protecteurs thermiques s'activent, attendre 15 min. jusqu'à ce qu'ils refroidissent.
- La sécurité du dossier provoque l'arrêt de tous les mouvements du fauteuil (siège et dossier) en le relevant au préalable de quelques centimètres quand une pression est appliquée contre le dossier ou qu'un choc se produit contre un obstacle lors de l'abaissement automatique ou manuel.
- La sécurité de la base provoque l'arrêt de tous les mouvements du fauteuil (siège et dossier) en le relevant au préalable de quelques centimètres quand une pression est appliquée contre la base ou qu'un choc se produit contre un obstacle lors de l'abaissement.
- La sécurité du support des canules provoque l'arrêt de tous les mouvements du fauteuil (siège et dossier) en le relevant au préalable de quelques centimètres quand une pression est appliquée contre le bras ou qu'un choc se produit contre un obstacle lors de l'abaissement ou qu'on le fait monter, en forme automatique ou manuel.
- La sécurité à la base du bras des canules, après une pression contre la pièce dans la part inférieure par contact en descendant avec un obstacle arrête tous les mouvements.
- La sécurité de la pédale ne permet pas les mouvements automatiques, évitant ainsi les activations inattendues dues à la sensibilité du bouton tridimensionnel de mouvement. Exception pour la configuration des mémoires à la pédale.
- La sécurité au clavier et celle de la pédale permettent d'arrêter l'unité, lorsque le fauteuil effectue un mouvement mémorisé, et que l'on appuie sur n'importe quelle touche de mouvement.

Quand une sécurité de mouvement est activée, le fauteuil effectue un mouvement dans le sens opposé de l'avancement actuel du dossier et siège pour libérer les composants bloqués.

11.- NETTOYAGE ET STÉRILISATION

Il est de la plus haute importance d'utiliser des produits neutres pour le nettoyage de l'unité dentaire. Les produits de nettoyage à forte concentration en produits chimiques peuvent endommager les parties en plastique ou le revêtement. Lors du nettoyage, attention de ne pas trop mouiller l'unité, car des composants électroniques se trouvent à l'intérieur. Différents spécialistes du secteur de l'hygiène dentaire offrent une ample gamme de produits de nettoyage afin d'obtenir les résultats optimaux.

Avant toute expédition, ANCAR effectue systématiquement un nettoyage complet de ses appareils avec le produit désinfectant ECO-JET1 Spray de Magnolia (Cattani).

Pour le nettoyage et la désinfection des différentes pièces de l'appareil, consulter:

- Annexe 1, "Nettoyage d'autres parties de l'unité".

STÉRILISATION ET AUTOCLAVE.

La stérilisation des appareils à main doit se réaliser dans l'autoclave, et à une température moyenne de 135 °C, mais pour une pratique correcte, nous recommandons de suivre les instructions du fabricant de cet appareil.



Les canules, porte-canules et tuyaux peuvent aussi être stérilisés, exception du caoutchouc interne. Si on n'a pas un système d'aspiration continue, vous aurez du respecter un temps pour vider le système de séparation.

Nous rappelons que l'entretien et l'utilisation adéquate de l'unité permettent de prolonger sa durée de vie.

ANNEXE 1. NETTOYAGE ET DÉSINFECTION D'AUTRES PARTIES DE L'UNITÉ.

Nettoyage et désinfection



Effectuer ces opérations en ayant déconnecté l'unité du réseau électrique.

Ne pas inonder d'eau ni mouiller l'unité.

Ne jamais utiliser de détergents domestiques ni émulsifiants pour la désinfection.

Nettoyage du revêtement

Nettoyer régulièrement avec une solution savonneuse.

Nettoyage du polyuréthane (recouvre la base de l'unité, support des revêtements, système d'élévation)

Les parties en polyuréthane doivent être nettoyées à l'aide d'un chiffon trempé dans de l'eau savonneuse.

Il est recommandé d'éviter l'usage de dissolvant, de détergents et d'abrasifs forts pour éliminer les taches difficiles.

Nettoyer régulièrement.

Désinfection et nettoyage des parties métalliques externes (sauf les instruments)

Utiliser n'importe quel produit préparé d'activité antimicrobienne fongicide, sporicide, virucide compatibles pour le secteur médical.



Consulter les instructions du fabricant.

Nettoyage et désinfection du plateau d'instruments, auxiliaire et flexibles.

Nettoyage et désinfection: après chaque traitement, utiliser un désinfectant d'activité antimicrobienne, fongicide, virucide et sporicide.

ANCAR recommande l'utilisation des lingettes réutilisables humides, distributeur BODE X-WIPES pour le lavage professionnel et de désinfection. Convient à tous les désinfectants de surfaces BODE à des concentrations qui font son effet en 1 heure ou moins.

Antoni Carles, S.A.
Volta dels Garrofers, 41-42
Pol. Ind. Els Garrofers
08340 - Vilassar del Mar
Barcelona - (SPAIN)

T. (34) 93 754 07 97
F. (34) 93 759 26 04
ancar@ancar-online.com
www.ancar-online.com