

INSTRUCTIONS D'UTILISATION ET TECHNIQUES



UnicLine S *Pillar*

by heka dental

CE
2460

CONSERVEZ LE PRÉSENT MANUEL AVEC L'UNITÉ DE SOINS
DENTAIRES EN TOUT TEMPS

Les Manuels destinés à l'équipement OEM sont inclus dans les boîtes d'expédition.
Installation, Service et Maintenance uniquement effectués par les distributeurs agréés de
Heka Dental.

Préface.....	5
Introduction	6
Description de l'appareil.....	6
Utilisation prévue	6
Indications for use.....	6
Contre-indications	6
Mises en garde et précautions	7
Précautions	9
CONSIGNES DE SÉCURITÉ SUPPLÉMENTAIRES.....	10
Utilisation des instruments.....	10
Classification réglementaire	10
Symboles.....	11
Schéma étiqueté de l'UnicLine S Pillar	13
Composants	14
Équipements et instruments optionnels	14
Schéma d'affichage	14
Accessoires :.....	14
Instructions d'utilisation.....	15
Démarrage de l'UnicLine S Pillar.....	15
Inscription en ligne des utilisateurs pour dentistes	15
Enregistrez-vous en tant qu'utilisateur d'un unit Heka	15
Pédale de commande.....	16
Pédale de commande standard	17
Pédale de commande standard variable.....	18
Pédale de commande variable universelle.....	19
Pédale de commande standard sans fil.....	20
Appairage de la pédale de commande.....	21
Pédale de commande standard variable sans fil.....	22
Programmation et appairage de la pédale de commande.....	23
Pédale de commande variable universelle sans fil,.....	24
Programmation et appairage de la pédale de commande.....	25
Affichage de la table à instruments.....	26
Nettoyage	27
Instruments	28
Turbine.....	28
Micromoteur avec fibre optique.....	29
Détartreur ultrasonique	31
Appareil de polymérisation à la lumière.....	33

Seringues à 3, 6 & 7 fonctions.....	34
Caméra intra-orale.....	35
Système d'eau stérile.....	36
Tube d'aspiration sur le bras télescopique.....	38
Nettoyage & désinfection.....	39
Nettoyage et désinfection des surfaces de contacts cliniques externes.....	39
Nettoyage et désinfection du revêtement du fauteuil dentaire.....	40
Nettoyage et désinfection des surfaces externes.....	40
Système de nettoyage de l'aspiration automatique.....	41
Rinçage des instruments.....	42
Entretien.....	43
Entretien annuel.....	44
Informations sur le PCB et l'électronique.....	44
Entretien annuel (liste des vérifications).....	45
Sections techniques, - uniquement pour les techniciens agréés.....	49
Données techniques.....	49
Exigences relatives à l'installation.....	50
Classification de l'équipement.....	51
Respect des normes réglementaires.....	52
Pédale de commande sans fil, spécifications techniques.....	53
Spécification.....	53
Partie radio.....	53
Piles.....	54
Chargeur.....	54
Schéma hydraulique.....	55
Structure du menu.....	56
Menu principal.....	56
Nettoyage de l'aspiration. (Option).....	57
Alimentation en eau. (Option).....	57
Temps/horloge.....	57
Paramètres.....	57
Pompe stérile, débit de 0 à 100 % (Option).....	57
Code de configuration.....	58
Programme aspirateur.....	58
Instruments.....	58
Turbine.....	59
Détartreur.....	59
Niveaux du crachoir.....	59

Débit du verre.....	60
Démarrer deg. Arrêter	60
Configuration du fauteuil.....	60
Configuration de la pédale de commande.....	60
Configuration du minutage.....	61
Configuration installée.	61
Configuration des fonctionnalités.....	62
Heure/Date.....	63
Entretien/date	63
Langue.....	63
Versions.	63
Aperçu du menu	64
Brève description des diagnostics d'erreurs.....	65
Conditions spéciales pour le raccordement du fauteuil à l'UnicLine S.....	66
Résumé des communications.....	67
Diagramme à blocs	67
Informations générales	68
Contrôleur de base.....	68
Contrôleur de la console	69
Télescope.....	69
Capteur du télescope	69
Écran du télescope.....	69
Contrôleur des instruments	70
Affichage de la table à instruments	70
Composants & spécifications en matière de performance.....	71
Conditions générales de garantie.....	73
Carte de révision/d'installation	75
Exigences relatives aux langues devant figurer sur les notices et les étiquettes	76
Informations sur la compatibilité électromagnétique.....	77
Élimination de l'Unité de soins dentaires	81
Remarque : Sous réserve de modifications techniques et de changements de couleur. Certaines images peuvent être présentées avec un équipement en option. Les images peuvent être présentées sans étiquettes de sécurité.	

Préface

Un design nordique simple, élégant et fonctionnel.

Notre objectif avec l'UnicLine S Pillar est la création d'un design nordique élégant et fonctionnel, à partir de matériaux solides tels que l'aluminium et le verre - tout en instaurant une ambiance agréable et de détente à la fois pour le patient et le dentiste.

L'éclairage a également été un point clé dans le développement de l'UnicLine S Pillar. Par exemple, il permet au dentiste et à son assistant de voir du coin de l'œil les paramètres de l'instrument actif à tout moment, ce qui leur permet de concentrer leur attention sur la cavité buccale de leur patient plutôt que d'effectuer des va-et-vient du regard.

C'est ce que l'on appelle un éclairage ergonomique, qui signifie simplement travailler avec un éclairage approprié.

Cordialement



Asbjørn Helwiig Nielsen

Heka Dental A/S est certifié ISO 13485

Introduction

Description de l'appareil

L'UnicLine S Pillar est une unité électrique de soins dentaires composée d'un fauteuil patient, d'un crachoir, d'un bras porte-instruments et d'une lampe chirurgicale. Elle contient une pédale de commande qui permet au dentiste d'activer les fonctionnalités en utilisant seulement son pied. Le statut de l'instrument est visible à un seul endroit grâce à une fonctionnalité de multi-affichage. Les accessoires sont munis de ressorts afin de faciliter l'utilisation et les tuyaux de raccord silicone extra-long ont été conçus pour une utilisation dans n'importe quelle position. Le nouveau UnicLine S Pillar est conçu pour assurer le confort et la sécurité du patient dans toutes les positions du fauteuil. Les poignées, le support des instruments et la sellerie sont faciles à retirer et nettoyer.

L'UnicLine S Pillar est destiné aux soins dentaires effectués par des dentistes.

Les présentes instructions d'utilisation expliquent comment utiliser l'unité de soins dentaires UnicLine S Pillar.

UnicLine S Pillar est destiné à des traitements dentaires dans des cabinets de dentistes situés à proximité d'établissements médicaux-sociaux ou hospitaliers.

Veuillez lire attentivement le présent manuel avant d'utiliser l'unité de soins dentaires.

Le présent manuel est la principale source d'informations en cas de pannes ou de dysfonctionnements.

Veuillez vous reporter à la documentation OEM pour plus d'informations sur les produits OEM.

Utilisation prévue

Les systèmes de Heka Family sont des unités dentaires. Le système est destiné à être utilisé dans le cadre de traitements de soins dentaires. Le système doit être utilisé par des professionnels autorisés dans les limites de leurs études, de leur formation et de leur expérience. Le système fournit au praticien dentaire un fauteuil patient motorisé, des instruments dentaires et un système d'aspiration pour l'élimination des fluides corporels.

Indications for use











Les opérations médicales de soins dentaires comprennent l'évaluation, le diagnostic, la prévention et/ou le traitement de maladies, de troubles et/ou de pathologies de la cavité buccale, de la zone maxillo-faciale et/ou des structures adjacentes et associées et leur impact sur le corps humain.







Contre-indications

Il n'existe aucune contre-indication connue à l'utilisation de cet équipement.

Mises en garde et précautions

Heka Dental décline toute responsabilité en cas de dommages consécutifs directs ou indirects résultant d'une utilisation inappropriée ou découlant d'un manque de conformité vis-à-vis du mode d'emploi, ou encore d'une mauvaise utilisation et d'une maintenance incorrecte.

	Utiliser conformément à l'usage prévu. Le non-respect du mode d'emploi peut entraîner des blessures graves pour le patient ou l'utilisateur, ou des dommages irréparables pour l'équipement. Avant d'utiliser cet appareil, veuillez prendre le temps de lire le mode d'emploi et de bien l'assimiler.
	Pour une utilisation par du personnel qualifié et formé.
	N'installez pas l'appareil lorsqu'il existe un risque d'explosion. L'unité de soins dentaires UnicLine S Pillar n'est pas conçue pour fonctionner dans des environnements riches en oxygène ou en présence d'anesthésiants ou de gaz inflammables.
	Veillez nettoyer, désinfecter et stériliser les pièces à main et instruments neufs ou réparés avant la première utilisation et entre chaque patient. Veuillez uniquement utiliser des instruments et pièces à main stérilisés pendant les soins. Des instruments et pièces à main non stérilisés peuvent provoquer des infections bactériennes ou virales. Veuillez toujours stériliser les instruments et pièces à main après les avoir utilisés.
	Veillez consulter la section sur les produits et les méthodes de nettoyage approuvés pour une description détaillée des méthodes de nettoyage et de l'entretien de l'UnicLine S Pillar. Veuillez consulter les instructions OEM ci-jointes pour le nettoyage et l'entretien de tout équipement et instrument OEM.
	Veillez toujours utiliser les pièces à main à grande vitesse avec de l'eau de refroidissement ; Le fonctionnement d'une pièce à main à grande vitesse sans eau de refroidissement peut causer des lésions thermiques au patient
	Ne pas utiliser cet équipement dans le cadre d'un traitement avec des implants.
	L'eau utilisée pour les instruments UnicLine S Pillar et le distributeur d'eau est exclusivement destinée au rinçage.
	Le robinet principal d'eau et d'air <u>doit</u> être fermé lorsque l'appareil n'est pas utilisé.
	Compatibilité électromagnétique (CEM) Les modifications apportées à ce produit et non expressément approuvées par Heka Dental A/S peuvent entraîner une augmentation des émissions ou une diminution des performances d'immunité du produit et peuvent causer des problèmes de CEM avec d'autres équipements. Ce produit est conçu et testé pour être conforme aux lois et règlements relatifs à la CEM et sera installé et mis en service conformément aux informations de CEM indiquées ci-dessous :

	<p>L'utilisation de téléphones portables ou d'autres équipements portables ou mobiles émetteurs de radiofréquence (RF) à proximité du produit peut avoir des effets inattendus ou néfastes sur le fonctionnement</p>
	<p>En cas de décharge électrostatique de haute tension (8-15 KV), l'affichage sur la poignée du support de tuyau d'aspiration risque d'être éteint. Les touches de fonction resteront opérationnelles. Pour réactiver l'affichage, il suffit d'éteindre et de rallumer l'appareil.</p>
	<p>Les communications à RF portables ne doivent pas être utilisées à moins de 40 cm (12 pouces) de toute partie du [SYSTÈME ME ou ÉQUIPEMENT ME], y compris les câbles spécifiés par le fabricant.</p>
	<p>L'utilisation d'accessoires, de transducteurs, de câbles et d'éléments autres que ceux fournis avec l'équipement risque d'augmenter les émissions et de réduire l'immunité ou les performances du produit. UnicLine S Pillar ne doit pas être utilisé à proximité d'un autre équipement ou empilé sur un quelconque équipement.</p> <p>Si une telle utilisation est malgré tout nécessaire, il appartient à l'utilisateur de vérifier que la configuration peut être utilisée en toute sécurité pour traiter un patient. Vous trouverez des informations détaillées sur les interférences électromagnétiques liées à UnicLine S Pillar dans la section 17.0 Informations relatives à la CEM dans le présent mode d'emploi. Pour connaître les distances recommandées entre UnicLine S Pillar et d'autres appareils électroniques, consulter la section 17.0 Informations relatives à la CEM.</p>
	<p>Les éléments d'aspiration ou les pièces à main contenant des aimants ne doivent être approchés d'un patient porteur d'un stimulateur cardiaque.</p>
	<p>Ne pas toucher le patient lorsque vous manipulez l'équipement dans le compartiment de service ou d'autres pièces internes de l'unité dentaire.</p>

Précautions

PRÉCAUTION	Cet équipement doit être vendu exclusivement à un chirurgien-dentiste ou sur ordre d'un chirurgien-dentiste. Il doit être utilisé de manière strictement conforme au présent mode d'emploi et exclusivement par des professionnels dentaires dûment formés.
PRÉCAUTION	Positionner l'équipement à une distance suffisante des murs ou d'éventuels obstacles, pour pouvoir l'utiliser et le débrancher facilement. Se reporter du manuel d'installation UnicLine S Pillar pour connaître les dimensions et l'espace requis.
PRÉCAUTION	Ne pas déposer ou empiler d'autres équipements sur l'unit dentaire. Voir le manuel d'installation de UnicLine S Pillar pour les dimensions et l'espace requis pour l'équipement.
PRÉCAUTION	Avant d'effectuer un traitement, il convient d'inspecter systématiquement les composants pour vérifier qu'ils ne sont pas endommagés. Si certains composants sont endommagés, il faut impérativement les remplacer avant de continuer à utiliser l'équipement.
PRÉCAUTION	Veillez lire attentivement la documentation des produits FEO fournis avec UnicLine S Pillar avant de les brancher et de les utiliser sur le dispositif.
PRÉCAUTION	Avant d'utiliser cet équipement, les instruments, tuyaux d'aspiration et tuyaux d'eau doivent être rincés et nettoyés conformément au mode d'emploi.
PRÉCAUTION	Veiller au respect de la conformité vis-à-vis des exigences locales en matière d'élimination des déchets d'amalgame.
PRÉCAUTION	Ne pas utiliser de solution saline dans le système d'eau, car cela entraînerait la formation de rouille dans les filtres.
PRÉCAUTION	Le nettoyage aux ultrasons ne convient pas à cet équipement.
PRÉCAUTION	Pour éviter la corrosion, il faut retirer le micro-moteur de la tubulure et le nettoyer chaque jour.
PRÉCAUTION	L'utilisateur est tenu de s'assurer que l'équipement fait bien l'objet d'une maintenance annuelle et doit veiller à ce que ses fonctions ne changent pas au fil du temps.
PRÉCAUTION	Le dispositif UnicLine S Pillar doit être utilisé exclusivement sous la supervision de professionnels dentaires dûment formés.
PRÉCAUTION	Conformément à la norme internationale : CEI 80601-2-60 Clause 201.4.3 Performances essentielles : Équipement dentaire, et par la présente l'équipement dentaire Heka Dental ne dispose pas de performances essentielles.

CONSIGNES DE SÉCURITÉ SUPPLÉMENTAIRES

L'utilisation d'instruments qui ne respectent pas les normes de sécurité pour ce type d'équipement peut compromettre la sécurité du système entier. Par conséquent, ce qui suit doit être pris en considération :

Utilisation des instruments

La documentation des certificats de sécurité relatifs aux accessoires doit être conforme à la norme internationale CEI 60601-1 applicable et à la norme ISO 7494 actuelle.

Vous trouverez dans ce mode d'emploi une liste complète des normes appliquées en matière de conformité pour le dispositif de traitement UnicLine S Pillar dans la section « Conformité aux normes réglementaires ».

Le dispositif UnicLine S Pillar est conforme à toutes les exigences stipulées dans la directive 93/42/CEE.



IMPORTANT !

Pour garantir la sécurité, la fiabilité et la fonctionnalité de cet équipement:

Veillez uniquement avoir recours à des techniciens qualifiés et agréés pour l'installation, l'étalonnage, la modification et la réparation de l'UnicLine S Pillar

Conformité avec la norme CEI 60364 pour toutes les installations électriques

Veillez uniquement utiliser les instruments OEM autorisés

Veillez utiliser cette l'UnicLine S Pillar de soins dentaires uniquement conformément aux instructions fournies dans le présent manuel

Le port USB est exclusivement réservé au chargement.

Les câbles de signal des moniteurs doivent être branchés uniquement sur un équipement certifié conforme aux normes CEI 60601-1, CEI 60950-1 ou CEI 62368-1.

NE PAS :













- Tentez pas de modifier cet équipement sans l'autorisation d'Heka Dental A/S
- Si une modification est apportée à l'équipement, celui-ci doit être entièrement testé et inspecté par un technicien dentaire Heka certifié avant tout utilisation, par mesure de sécurité.

Classification réglementaire

- Classe I
- Parties appliquées de type B
- Protection ordinaire

Ce dispositif n'est pas adapté à l'utilisation en présence de mélanges inflammables de gaz anesthésiques tels que l'air, l'oxygène ou le protoxyde d'azote.

Symboles

Symbole	Description
	Équipement de type B
	Courant alternatif
	MISE EN GARDE générale ! (Norme ISO 7010) Voir documents et/ou catalogues annexes
	Mise à la terre de protection
	Respecter le mode d'emploi
	Pédale de commande
	Collecte séparée des équipements électriques et électroniques conformément à la Directive 2002/96/EEC (WEEE).
	Limitation de température
	Garder au sec
	Ce côté vers le haut
	Ne pas utiliser de crochet à main
	Fragile
	Pas de rotation











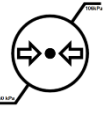

	Limitation d'empilage
	Limitation sur l'humidité relative
	Limitation de pression
	Fusible
	Courant continu
	Ne pas ouvrir
	Mode d'emploi
	Utilisation en intérieur
	Équipement de classe II
	Fabricant
	Pays de fabricant
	Dispositif médical
	Identifiant unique de l'appareil

Schéma étiqueté de l'UnicLine S Pillar

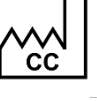

1	Lampe chirurgicale	4	Instruments	7	Fauteuil patient	10	Bras télescopique
2	Tuyau de la lampe	5	Affichage de la table d'instruments	8	Système de bras avec table à instruments	11	Arrêt d'urgence
3	Écran	6	Clavier de table d'instrument	9	Bouteille d'eau		

Composants

Les composants suivants de l'Unité de soins dentaires UnicLine S Pillar sont fabriqués par Heka Dental :

Fauteuil patient

Console

Bras porte-instruments, table, plateau et tuyaux

Affichage des instruments

Tuyaux et bras d'aspiration télescopiques

Pédale de commande

Bouteille d'eau

Les informations relatives à l'installation, au fonctionnement, à l'entretien et au nettoyage des éléments énumérés ci-dessus sont données dans le présent manuel.

Équipements et instruments optionnels

Des instruments et équipements optionnels à utiliser avec l'UnicLine S Pillar Heka Dental peuvent être achetés séparément.

Si vous avez acheté des instruments et équipements optionnels à utiliser avec votre Unité de soins dentaires UnicLine S Pillar Heka Dental, veuillez consulter les documents OEM inclus dans votre boîte d'expédition pour plus d'informations sur l'installation, le fonctionnement, l'entretien et le nettoyage de ces Unités de soins dentaires.

Schéma d'affichage

Informations d'affichage

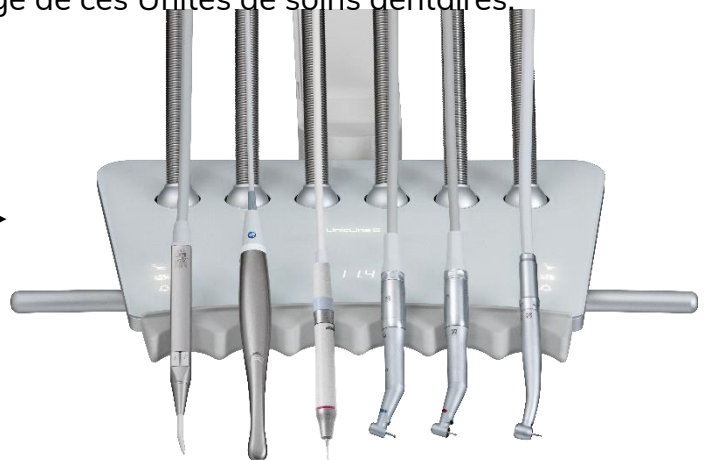
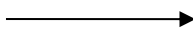

Accessoires :

Moniteur

Plateau simple

Plateau double

Canule d'aspiration 11 mm

Canule d'aspiration 15 mm

Instructions d'utilisation



Si l'équipement ne démarre pas comme décrit ci-dessous
- veuillez immédiatement contacter un revendeur autorisé d'Heka Dental.

Démarrage de l'UnicLine S Pillar

MISE EN GARDE : Veuillez nettoyer, désinfecter et stériliser les pièces à main et instruments neufs ou réparés avant la première utilisation et entre chaque patient. Veuillez uniquement utiliser des instruments et pièces à main stérilisés pendant les soins. Des instruments et pièces à main non stérilisés peuvent provoquer des infections bactériennes ou virales. Veuillez toujours stériliser les instruments et pièces à main après les avoir utilisés.



Veuillez consulter la section sur les Nettoyage et désinfection pour une description détaillée des méthodes de nettoyage de l'appareil UnicLine S Pillar. Consultez les instructions OEM ci-jointes sur le nettoyage, la désinfection, la stérilisation et l'entretien des équipements et instruments OEM.



1. Appuyez sur l'interrupteur à l'extérieur de la console
2. L'UnicLine S Pillar affiche l'horloge sur l'affichage des instruments

L'UnicLine S Pillar est maintenant prêt à l'emploi.



Les principaux robinets d'eau et d'air sont automatiquement activés/désactivés avec l'unité.

Inscription en ligne des utilisateurs pour Enregistrez-vous en tant qu'utilisateur d'un unit Heka

Accéder aux informations spéciales sur les produits
Scannez le code QR pour vous inscrire en ligne

Vous pouvez par ex. accéder à des logiciels spéciaux, des guides d'utilisation, des guides rapides, des vidéos de guides d'utilisation, astuces, actualités des produits, etc.

Nous développons constamment les possibilités d'utilisateurs enregistrés des unités Heka.



Pédale de commande



Si l'équipement ne démarre pas comme décrit ci-dessous
- veuillez immédiatement contacter un revendeur autorisé d'Heka Dental.



Afin d'éviter tout actionnement involontaire de l'Unité de soins dentaires, la pédale de commande peut uniquement activer l'instrument retiré de la table à instruments, tous les autres instruments sont inactifs et ne peuvent pas être activés.

Les instructions d'utilisation s'adressent à une pédale de commande standard et ronde. Par conséquent, certaines phrases ailleurs dans le manuel peuvent ne pas respecter les instructions données à cette page. En cas de doute, veuillez consulter cette page.

Le système d'administration dentaire peut être installé avec deux types de commandes à pédale : avec ou sans fil.

Les deux options peuvent être connectées au système d'administration dentaire par l'insertion du connecteur dans la prise de la console et par la fermeture du manchon en le faisant tourner dans le sens des aiguilles d'une montre.



Les types de commandes sans fil continueront de fonctionner normalement après connexion sur la console.

Pédale de commande standard

L'UnicLine S Pillar est livrée en standard avec une commande à pied ronde et brevetée, utilisée pour contrôler l'instrument sélectionné.

Haut:

Lampe chirurgicale
ACTIVÉE / DÉSACTIVÉE

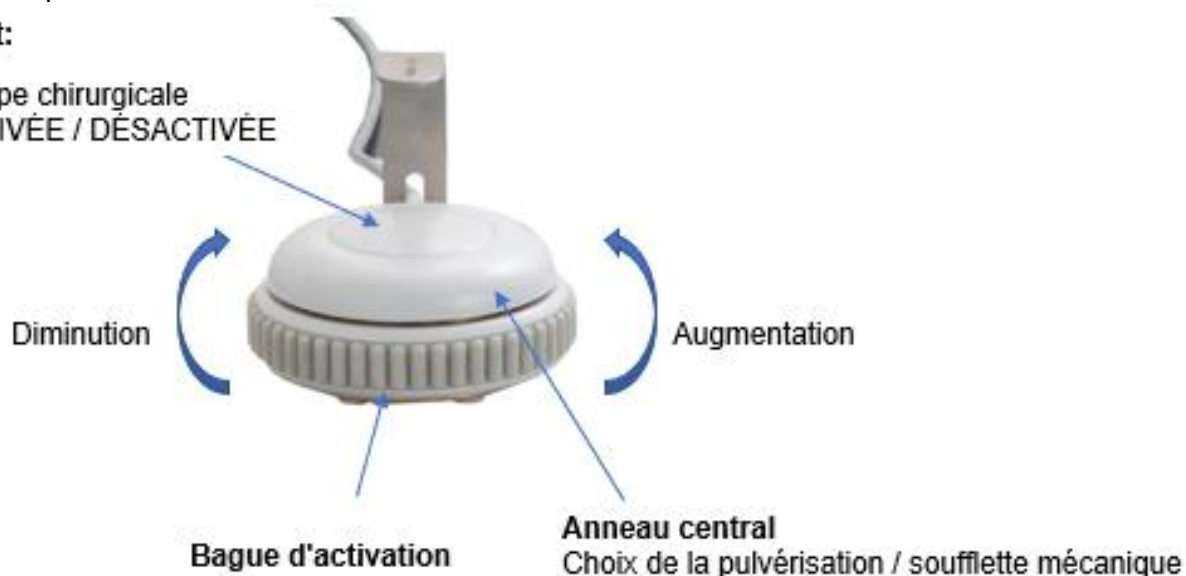

Fonctionnement de la pédale de commande :

Opération :	Emplacement :	Action :
Activer la lampe chirurgicale	Haut de la pédale de commande	Presser
Modifier la pulvérisation de l'instrument activé	Anneau central	Pression rapide (< 1 seconde)
Activer la soufflette mécanique (reste activée pour la durée de la pression)	Anneau central	Pression continue (> 1 seconde)
Modifier le sens de rotation de l'instrument	Bague d'activation & anneau central	Appuyer sur la bague d'activation, puis sur l'anneau central

Pédale de commande standard variable

En option, l'UnicLine S Pillar peut être livré avec une pédale de commande standard variable.

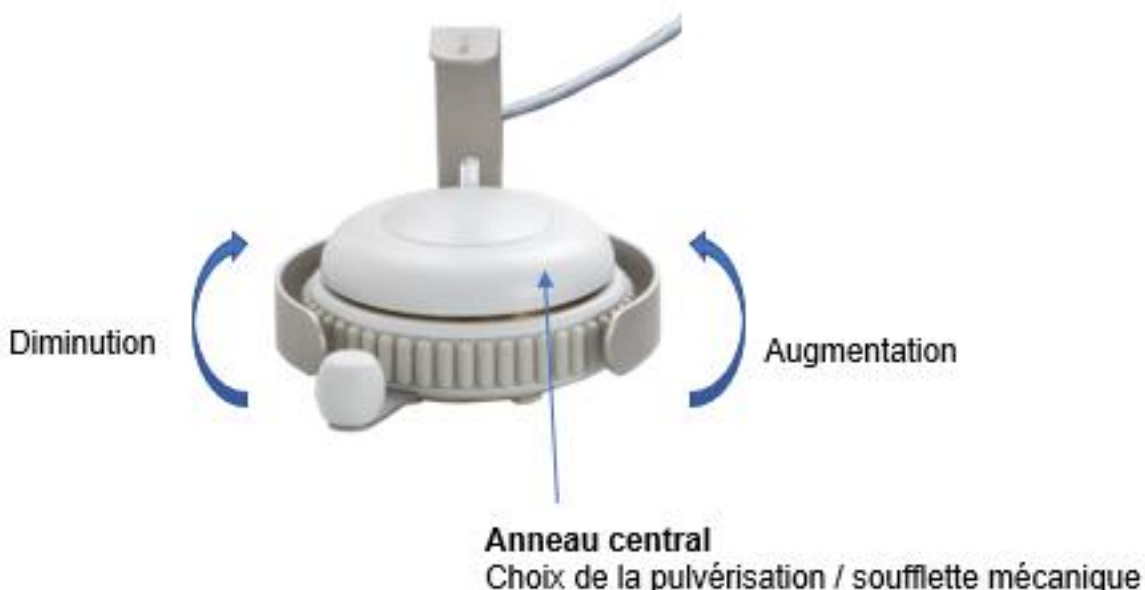

Fonctionnement de la pédale de commande :

Opération :	Emplacement :	Action :
Activer la lampe chirurgicale	Haut de la pédale de commande	Presser
Modifier la pulvérisation de l'instrument activé	Anneau central	Pression rapide (< 1 seconde)
Activer la soufflette mécanique (reste activée pour la durée de la pression)	Anneau central	Pression continue (> 1 seconde)
Augmenter l'intensité de l'instrument	Tige de la pédale	Pousser dans le sens inverse des aiguilles d'une montre
Diminuer l'intensité de l'instrument	Tige de la pédale	Pousser dans le sens des aiguilles d'une montre
Modifier le sens de rotation de l'instrument	Tige de la pédale & anneau central	Pousser la tige de la pédale vers la droite et appuyer sur l'anneau central

La pédale de commande standard a trois vitesses préprogrammées. La pédale de commande variable n'a pas de vitesses préprogrammées.

Pédale de commande variable universelle

UnicLine S Pillar peut être fourni avec une pédale de commande variable universelle disponible en version filaire ou sans fil. Si UnicLine S Pillar a été fourni avec une pédale de commande variable, celle-ci comprend jusqu'à neuf vitesses présélectionnées. Toutefois, il est possible de la programmer de manière linéaire ou logarithmique - Voir section : Configuration de la pédale de commande universelle variable.

La vitesse est configurée à l'aide du bras de la pédale, mais la configuration de la plage de vitesse s'effectue à l'aide de neuf programmes maximum.

Configuration des ressorts de pédale :

Sous la pédale de commande, il est possible d'activer ou de désactiver le ressort. Pour cela, il suffit de maintenir le bras de la pédale en position maximale en insérant ou en retirant la vis. (Serrer la vis sans qu'elle ne touche la plaque base).



Mode de fonctionnement des pédales de commande :

Opération		Emplacement	Action
	1	Bras de support gauche	Appuyer sur
Appeler assistant	4	Bras de support droit	Appuyer sur
Activation de l'instrument soulevé	2	Tige de la pédale	Déplacer bras
Basculement entre programmes	3	Sélection jet (oreille droite ou gauche)	Deux pressions courtes
Modifie la sélection de jet de l'instrument activé	3	Sélection jet	Pression courte (< 1 seconde)
Activation de la soufflette mécanique. La soufflette continue de fonctionner tant que la pression est maintenue.	3	Sélection jet	Pression prolongée (> 1 seconde)
Intensité supérieure dans l'instrument	2	Tige de la pédale	Appuyer/déplacer vers la droite
Intensité réduite dans l'instrument	2	Tige de la pédale	Appuyer/déplacer vers la gauche
Joystick de commande du fauteuil.	5	Voir les instructions relatives au fauteuil.	

Pédale de commande standard sans fil

L'UnicLine S Pillar peut être livrée avec une commande à pied standard sans fil, utilisée pour contrôler l'instrument sélectionné.

Haut:	Peut être utilisé pour activer la lampe chirurgicale (Équipements supplémentaires)
Anneau central:	Une brève pression sur l'anneau central (inférieure à 1 seconde) modifie la pulvérisation de l'instrument activé. Une pression prolongée sur l'anneau central (supérieure à 1 seconde) active la soufflette mécanique. La soufflette reste active tant que la pression est maintenue.
Bague d'activation:	Une pression constante sur la bague d'activation active l'instrument choisi. Tourner la bague d'activation dans le sens indiqué par les flèches permet d'augmenter ou de diminuer l'intensité de l'instrument. En appuyant deux fois sur la bague d'activation, vous pouvez basculer entre les 3 réglages de vitesse/pulvérisation préprogrammés. Pour inverser la rotation du moteur, appuyez brièvement sur la bague d'activation, puis appuyez brièvement sur l'anneau central de la pédale de commande.

La pédale de commande peut être livrée avec une cale pour qu'elle soit plus facile à déplacer. Une version variable de la pédale de commande est également disponible (voir page suivante).

En cas de « batterie faible » ou de perturbations dans la connexion sans fil, veuillez connecter la pédale de commande à l'Unité de soins dentaires à l'aide du câble de la pédale de commande.

Pour les instructions techniques, spécifications et pièces de rechange, consultez le Chapitre technique.

Appairage de la pédale de commande

Avant de connecter la pédale de commande, vous devez choisir le type adéquat de pédale de commande via l'écran du télescope. Dans ce cas, choisissez « interrupteur ».

Veillez lire ces instructions avant d'appairer la pédale de commande.

1. Branchez la pédale de commande sur la console à l'aide du câble. L'Unité de soins dentaire doit être allumée.
2. Appuyez et maintenez le HAUT et l'anneau central vers le bas en même temps jusqu'à ce que vous entendiez trois bips
3. Dans les 5 secondes :
 - a. Activez brièvement le HAUT. Vous entendez un bip.

Le code de cryptage est maintenant transféré de la pédale de commande vers le récepteur.

- b. Dans les 5 secondes :
 - c. Activez brièvement le HAUT. Vous entendez un bip.
 - d. Activez à nouveau le HAUT. Vous entendez cinq bips.
- La pédale de commande est maintenant appairée avec l'unité et revient en mode de fonctionnement normal.

Si vous n'appuyez pas dans les 5 secondes ou appuyez sur autre chose, vous entendez 10 bips rapides et la pédale de commande revient en mode de fonctionnement normal sans avoir changé quoique ce soit.

Haut:

Lampe chirurgicale
ACTIVÉE / DÉACTIVÉE

Indicateur de batterie



Le Haut, l'Anneau central et la Bague d'activation peuvent être activés de tous les côtés

Pédale de commande standard variable sans fil

L'UnicLine S Pillar peut être livrée avec une commande à pied standard variable sans fil, utilisée pour contrôler l'instrument sélectionné.

Haut:	Peut être utilisé pour activer la lampe chirurgicale (Équipements supplémentaires)
Anneau central:	Une brève pression sur l'anneau central (inférieure à 1 seconde) modifie la pulvérisation de l'instrument activé. Une pression prolongée sur l'anneau central (supérieure à 1 seconde) active la soufflette mécanique. La soufflette reste active tant que la pression est maintenue.
Tige de la pédale :	En tournant la tige de la pédale dans les sens indiqués par les flèches, l'intensité de l'instrument peut être augmentée ou diminuée. Pour inverser la rotation du moteur, tournez brièvement la tige de la pédale vers la droite, puis appuyez brièvement sur l'anneau central de la pédale de commande.

Si votre UnicLine S Pillar est équipée d'une pédale de commande variable, l'Unité de soins dentaires n'inclut pas les 3 vitesses préprogrammées. La pédale de commande peut être livrée avec une cale pour qu'elle soit plus facile à déplacer.

En cas de « batterie faible » ou de perturbations dans la connexion sans fil, veuillez connecter la pédale de commande à l'Unité de soins dentaires à l'aide du câble de la pédale de commande.

Pour les instructions techniques, spécifications et pièces de rechange, consultez le Chapitre technique.

Programmation et appairage de la pédale de commande

Avant de connecter la pédale de commande, vous devez choisir le type adéquat de pédale de commande via l'écran du télescope. Dans ce cas, choisissez « var -> ».

Veillez lire ces instructions avant d'appairer la pédale de commande.

1. Branchez la pédale de commande sur la console à l'aide du câble. L'Unité de soins dentaire doit être allumée.
2. Appuyez et maintenez le HAUT et l'anneau central vers le bas en même temps jusqu'à ce que vous entendiez trois bips.
3. Dans les 5 secondes, activez l'une des options suivantes :
 - a. Choisissez la fonction linéaire de la tige de la pédale : Activez le HAUT jusqu'à ce que vous entendiez deux bips.
 - b. Choisissez la fonction logarithmique de la tige de la pédale : Activez l'ANNEAU CENTRAL jusqu'à ce que vous entendiez un bip.

Le code de cryptage est maintenant transféré de la pédale de commande vers le récepteur.

- c. Dans les 5 secondes :
- d. Sans activer la tige de la pédale (tige vers la gauche)
- e. Activez brièvement le HAUT. Vous entendez un bip.
- f. Déplacez la tige de la pédale vers le max. à une vitesse constante (maintenez la tige vers la droite)
- g. Activez à nouveau le HAUT. Vous entendez cinq bips. La pédale de commande est maintenant appairée avec l'unité et revient en mode de fonctionnement normal.

Si vous n'appuyez dans les 5 secondes ou appuyez sur quelque chose d'interdit, vous entendez dix bips rapides et la pédale de commande revient au mode de fonctionnement normal sans que quoi que ce soit ait changé.

Haut:

Lampe chirurgicale
ACTIVÉE / DÉSACTIVÉE



Pédale de commande variable universelle sans fil,

L'UnicLine S Pillar peut être livrée avec une commande à pied variable universelle sans fil, utilisée pour contrôler l'instrument sélectionné.

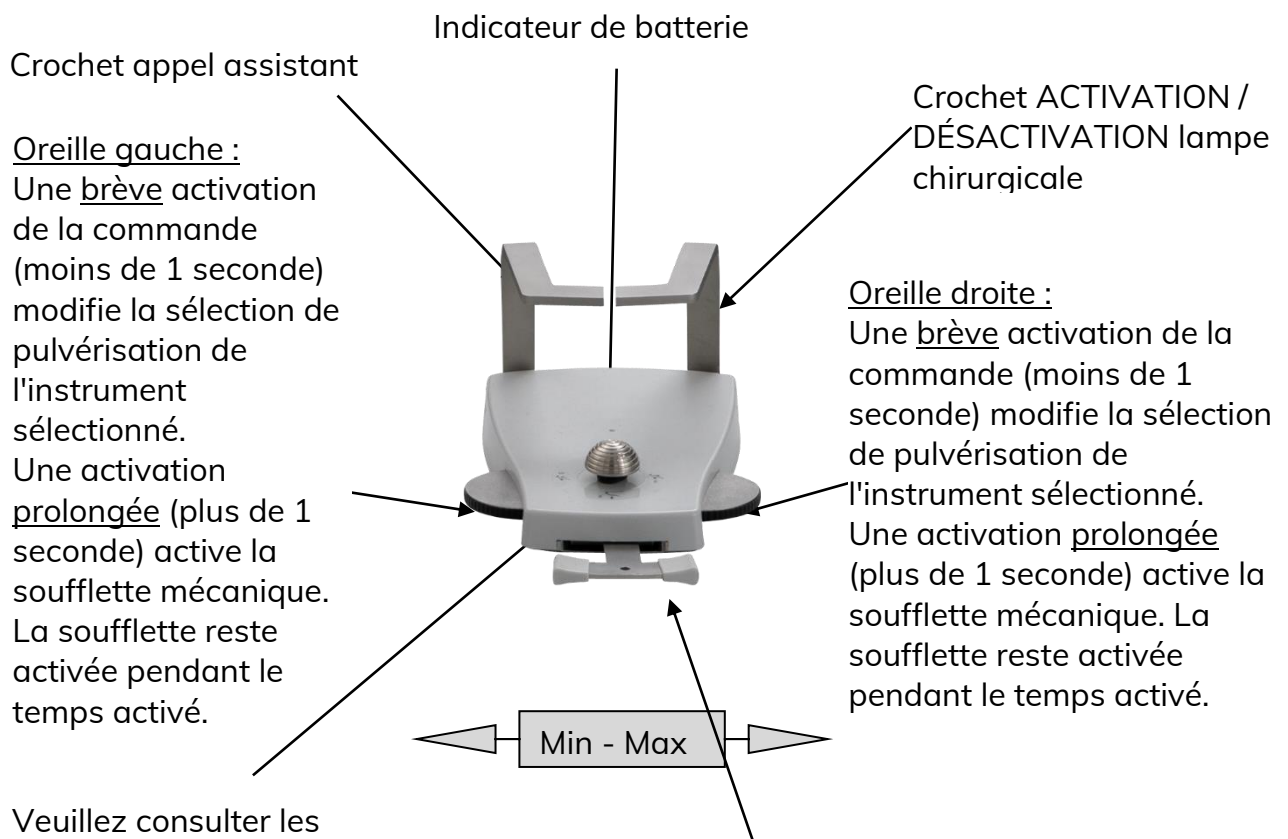

Oreille gauche :

Une brève activation de la commande (moins de 1 seconde) modifie la sélection de pulvérisation de l'instrument sélectionné. Une activation prolongée (plus de 1 seconde) active la soufflette mécanique. La soufflette reste activée pendant le temps activé.

Oreille droite :

Une brève activation de la commande (moins de 1 seconde) modifie la sélection de pulvérisation de l'instrument sélectionné. Une activation prolongée (plus de 1 seconde) active la soufflette mécanique. La soufflette reste activée pendant le temps activé.

Veillez consulter les instructions d'utilisation du fauteuil patient UnicLine S Pillar pour une description de la manette qui actionne le fauteuil.

L'intensité de l'instrument sélectionné peut être augmentée ou diminuée en déplaçant la tige de la pédale dans le sens de la flèche. Pour changer le sens de rotation du moteur, appuyez brièvement sur la tige de la pédale et appuyez sur le sélecteur de pulvérisation.

Si votre UnicLine S Pillar est équipée d'une pédale de commande variable, l'Unité de soins dentaires n'inclut pas les 3 vitesses préprogrammées.

Activation du ressort de la tige de la pédale :

Au bas de la pédale de commande, vous pouvez activer/désactiver le ressort de la tige de la pédale en tenant la tige au max. tout en vissant ou dévissant la vis. (Cessez de visser la vis lorsqu'elle atteint la surface de la plaque de fond). Si l'option ressort dans la partie inférieure est modifiée, n'oubliez pas de modifier les paramètres dans le menu du programme sur la tête télescopique. En cas de « Batterie faible » ou de perturbations dans la connexion sans fil, veuillez connecter la pédale de commande à l'Unité de soins dentaires à l'aide du câble de la pédale de commande.

Pour les instructions techniques, spécifications et pièces de rechange, consultez le Chapitre technique.

Programmation et appairage de la pédale de commande

Avant de connecter la pédale de commande, vous devez choisir le type adéquat de pédale de commande via l'écran du télescope. Dans ce cas, choisissez « var -> » avec ressort de guidage de pédale ou « var ! » sans ressort de guidage de pédale.

Veillez lire ces instructions avant d'appairer la pédale de commande.

1. Branchez la pédale de commande sur la console à l'aide du câble. L'Unité de soins dentaire doit être allumée.
2. Appuyez et maintenez les deux oreilles vers le bas en même temps jusqu'à ce que vous entendiez trois bips (environ 5 sec.).
3. Dans les 5 secondes, activez l'une des options suivantes :
 - a. Choisissez avec le ressort et la fonction linéaire de la tige de la pédale : Activez brièvement l'OREILLE GAUCHE et vous entendez un bip.
 - b. Choisissez avec le ressort et la fonction logarithmique de la tige de la pédale : Activez brièvement l'OREILLE DROIT et vous entendez deux bips.
 - c. Choisissez sans le ressort et la fonction linéaire de la tige de la pédale : Activez brièvement le CROCHET GAUCHE et vous entendez trois bips.
 - d. Choisissez sans le ressort et la fonction logarithmique de la tige de la pédale : Activez brièvement le CROCHET DROIT et vous entendez quatre bips.

Le code de cryptage est maintenant transféré vers le Récepteur PCB.



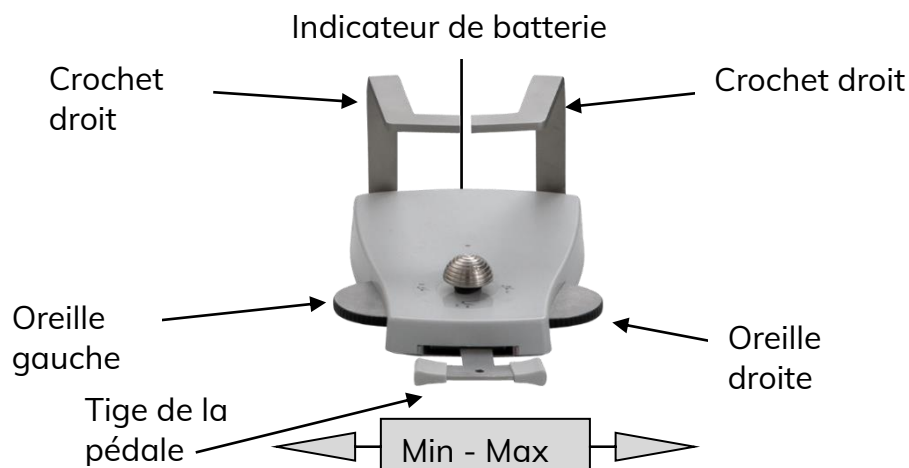

4. Dans les 5 secondes :
 - a. Placez la tige de la pédale au min. (vers la gauche).
 - b. Activez brièvement le crochet gauche afin de sélectionner la position minimale et vous entendez un bip.
 - c. Placez la tige de la pédale au max. (vers l'extrême droite).
 - d. Activez brièvement le crochet droit afin de sélectionner la position maximale et vous entendez 5 bips. La pédale de commande est maintenant appairée avec l'unité et revient en mode de fonctionnement normal.

Si vous n'appuyez dans les 5 secondes ou appuyez sur quelque chose d'interdit, vous entendez 10 bips rapides et la pédale de commande revient au mode de fonctionnement normal sans que quoi que ce soit ait changé.



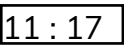



Affichage de la table à instruments

Affichage normal – aucun instrument activé

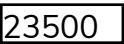
	Affichage de l'heure
	Fonction crachoir automatique. (fonction tactile)
	Appel assistant. (fonction tactile)
	Contrôle du fauteuil. (uniquement connecté au fauteuil patient de l'UnicLine S Pillar)

Affichage lorsqu'un instrument est activé

	La minuterie change pour afficher la vitesse, l'intensité ou l'heure.
	L'icône est allumée (bleu) si l'instrument activé pulvérise de l'air.
	L'icône est allumée (vert) si l'instrument activé pulvérise de l'eau.
	Fonction crachoir automatique. (fonction tactile)
	Appel assistant. (fonction tactile)

Le fauteuil patient est verrouillé et les positions ne peuvent pas être modifiées lorsqu'un instrument est retiré de son support. Cette fonction peut être déconnectée, consultez la programmation « Structure du menu ».

Nettoyage

Pour faciliter le nettoyage, les touches sur la tablette d'instruments et le clavier côté assistante sur le bras télescopique peuvent être bloquées.

Appuyer sur le symbole Fauteuil



Les flèches ci-dessous apparaîtront (These arrows are shown)

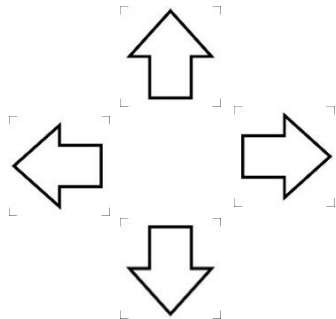

Appuyer simultanément sur la flèche « vers le haut » et celle « vers la droite » : Uniquement ces flèches seront illuminées et cette fonction bloquera les touches sur la tablette d'instruments ainsi que le clavier côté assistante.

Après 2 minutes, cette fonction se débloquent automatiquement.

Ce blocage de 2 minutes, peut être arrêté manuellement à tout moment en appuyant de nouveau pendant 5 secondes sur ces mêmes flèches.

Instruments

Turbine



Si l'équipement ne fonctionne pas comme décrit ci-dessous, veuillez immédiatement contacter un revendeur autorisé d'Heka Dental.

Les descriptions suivantes s'appliquent à la pédale de commande standard de l'UnicLine S Pillar. Pour les instructions relatives à la pédale de commande variable de l'UnicLine S Pillar, veuillez consulter les instructions spécifiques à celle-ci.

Activation de la turbine

Quand la turbine est retirée du support à instruments, la fibre optique est automatiquement activée. Une pression constante sur l'anneau d'activation de la pédale de commande démarre la turbine.

Modification de la fonction pulvérisation

Afin de modifier la combinaison de pulvérisation de la turbine, l'instrument doit être retiré du support à instruments. La combinaison de pulvérisation s'affiche à l'écran. Elle est indiquée par le symbole de pulvérisation et la combinaison peut être modifiée en appuyant brièvement sur l'anneau central.



Indique que la **pulvérisation d'air** est ACTIVÉE, **bleu**



Indique que la **pulvérisation d'eau** est ACTIVÉE, **vert**

Si la pulvérisation d'air/eau est choisie, la soufflette s'active automatiquement pendant 2 secondes (avec le programme standard). Pour une soufflette mécanique puissante et continue, maintenez l'anneau central enfoncé. La soufflette mécanique reste active tant que la pression est maintenue.



Réglage de l'air et de l'eau

Des régulateurs sont installés sous le module de la turbine :

Régulateur	Régulation de	Dans le sens des aiguilles d'une montre	Dans le sens inverse des aiguilles d'une montre
Bleu	Pulvérisation d'air	Diminution	Augmentation
Vert	Pulvérisation d'eau	Diminution	Augmentation
Neutre	Utilisation d'air	Diminution	Augmentation

La propulsion d'air est réglée au cours de l'installation de l'Unité de soins dentaires et ne doit pas être réajustée.

Une boîte d'évacuation de l'air de retour ne nécessitant aucun entretien est disposée dans la console.



Pour plus d'informations sur l'utilisation de la turbine, veuillez vous reporter aux instructions jointes par le fabricant.

Micromoteur avec fibre optique



Si l'équipement ne fonctionne pas comme décrit ci-dessous, veuillez immédiatement contacter un revendeur autorisé d'Heka Dental.

Les descriptions suivantes s'appliquent à la pédale de commande standard de l'UnicLine S Pillar. Pour les instructions relatives à la pédale de commande variable de l'UnicLine S Pillar, veuillez consulter les instructions spécifiques à celle-ci.

Activation du moteur

Quand le moteur est retiré de la table à instruments, la fibre optique est automatiquement activée.

Réglage de la vitesse du moteur

Pour **augmenter** la vitesse, tournez l'interrupteur d'activation **dans le sens inverse des aiguilles d'une montre** et pour **réduire** la vitesse, tournez-le **dans le sens des aiguilles d'une montre**.

Si vous maintenez enfoncée la bague d'activation de la pédale de commande, le moteur démarre à la vitesse programmée et avec la combinaison de pulvérisation choisie. La vitesse programmée (1.000-40.000) et la combinaison de pulvérisation (eau/air) peuvent être visualisées sur l'écran de l'instrument pour le moteur.

Le moteur est équipé de trois vitesses préprogrammées et combinaisons de pulvérisation. Pour modifier la vitesse, appuyez brièvement deux fois sur la bague d'activation (cela s'applique aux unités avec une pédale de commande variable). (Veuillez consulter la section sur la structure du menu pour plus d'informations sur la modification des programmes).

Torquematic

Le moteur est équipé d'une fonction torquematic intégrée qui augmente automatiquement la puissance pour maintenir la vitesse lorsque la fraise est chargée.

Rotation en sens inverse

Une brève activation de la bague d'activation, suivie de l'activation brève de l'anneau central, permet de modifier le sens de rotation du moteur (sens inverse). Le changement est indiqué par trois bips et un affichage clignotant. (Si vous avez une pédale de commande variable, veuillez consulter le chapitre 3.2 Pédale de commande variable).

Pour revenir au sens de rotation d'origine, replacez l'instrument sur son support ou appuyez brièvement sur la bague d'activation, puis brièvement sur l'anneau central.

Modification de la fonction pulvérisation

Pour modifier la combinaison de pulvérisation du moteur, l'instrument doit être retiré de la table à instruments. L'écran affiche la combinaison de pulvérisation qui peut être modifiée en appuyant brièvement sur l'anneau central de la pédale de commande.



Indique que la **pulvérisation d'air** est ACTIVÉE, **bleu**



Indique que la **pulvérisation d'eau** est ACTIVÉE, **vert**

Si la pulvérisation d'air/eau est sélectionnée, la soufflette s'active automatiquement pendant 2 secondes (avec le programme standard).

La soufflette mécanique peut être sélectionnée en restant appuyé sur l'anneau central. Elle reste activée tant que l'anneau est maintenu enfoncé.



Réglage de l'air et de l'eau

Des régulateurs sont installés sous le module du moteur :

Régulateur	Régulation de :	Dans le sens des aiguilles d'une montre	Dans le sens inverse des aiguilles d'une montre
Bleu	Pulvérisation d'air	Diminution	Augmentation
Vert	Pulvérisation d'eau	Diminution	Augmentation
Neutre	Air de refroidissement	Diminution	Augmentation

L'air de refroidissement est réglé au cours de l'installation de l'Unité de soins dentaires et ne doit pas être réajusté.



Pour plus d'informations sur l'utilisation du moteur, veuillez vous reporter aux instructions jointes par le fabricant.

Détartreur ultrasonique



Si l'équipement ne fonctionne pas comme décrit ci-dessous, veuillez immédiatement contacter un revendeur autorisé d'Heka Dental.

Les descriptions suivantes s'appliquent à la pédale de commande standard de l'UnicLine S Pillar. Pour les instructions relatives à la pédale de commande variable de l'UnicLine S Pillar, veuillez consulter les instructions spécifiques à celle-ci.

Activation du détartreur

Lorsque le détartreur est retiré de la table à instruments, une pression constante sur la bague d'activation de la pédale de commande active l'instrument et la pulvérisation d'eau.

L'intensité du détartreur (10 – 100 %) et la combinaison de pulvérisation  (eau) sont affichés sur l'écran de l'instrument.

L'instrument peut être utilisé avec trois catégories d'intensité différentes – pour trois procédures de travail différentes, ENDO (E), PERIO (P) et DÉTARTRAGE (S). Lorsque la pièce à main est retirée du support à instruments, il est possible de changer la catégorie d'intensité en utilisant les flèches vers la gauche et la droite, et l'intensité peut être modifiée à l'aide des flèches haut et bas.

Le détartreur est équipé de trois intensités préprogrammées et 2 combinaisons de pulvérisation en ENDO (E), PERIO (P) et DÉTARTRAGE (S). Activez brièvement la bague d'activation deux fois pour modifier les intensités. (Veuillez consulter la section sur la structure du menu pour plus d'informations sur la modification des programmes).

IMPORTANT

Les catégories d'intensité sont définies différemment selon le fabricant du détartreur :

W&H :	Parodonto - 2,5 % à 25 % de l'intensité maximale Endo - 5 % à 50 % de l'intensité maximale Détartreur - 10 % à 100 % de l'intensité maximale
Satelec/Vario :	Parodonto - 0 % à 22 % de l'intensité maximale Endo - 24 % à 60 % de l'intensité maximale Détartreur - 62 % à 100 % de l'intensité maximale
EMS :	Parodonto - 10 % à 100 % de l'intensité maximale Endo - 5 % à 50 % de l'intensité maximale Détartreur - 55 % à 100 % de l'intensité maximale

L'écran affiche toujours le pourcentage des catégories d'intensité choisies - et non le pourcentage de l'intensité maximale !!!!!

Modification de la fonction pulvérisation

Pour modifier la combinaison de pulvérisation du détartreur, retirez l'instrument de la table à instruments pour l'activer. Le type de combinaison de pulvérisation s'affiche sur l'écran de la poignée.

La lumière **verte**  indique que la **pulvérisation d'eau** est ACTIVÉE



Réglage de l'eau

Un régulateur est installé sous le module du détartreur :

Régulateur	Régulation de	Dans le sens des aiguilles d'une montre	Dans le sens inverse des aiguilles d'une montre
Vert	Pulvérisation d'eau	Diminution	Augmentation



Veillez vous référer aux instructions du fabricant incluses avec l'Unité de soins dentaires pour plus d'informations sur l'utilisation du détartreur ultrasonique.

Appareil de polymérisation à la lumière



Si l'équipement ne fonctionne pas comme décrit ci-dessous, veuillez immédiatement contacter un revendeur autorisé d'Heka Dental.

Les descriptions suivantes s'appliquent à la pédale de commande standard de l'UnicLine S Pillar. Pour les instructions relatives à la pédale de commande variable de l'UnicLine S Pillar, veuillez consulter les instructions spécifiques à celle-ci.

Activation de l'appareil de polymérisation à la lumière

Pour activer l'appareil de polymérisation, retirez-le de la table à instruments. L'écran de l'appareil de polymérisation à la lumière indique le temps de polymérisation préprogrammé. Si vous utilisez un halogène FARO EDI, l'intensité lumineuse sera automatiquement réduite et ne reviendra pas à sa pleine intensité jusqu'à ce que le moteur ou la turbine soit retiré(e) du support à instruments. Cette fonction peut être déconnectée, consultez la programmation/structure du menu. Appuyez sur la bague d'activation de la pédale de commande. Lorsque la pression est stoppée, la polymérisation à la lumière démarre selon la durée programmée.

Pour interrompre la polymérisation, remettez l'instrument sur la table à instruments.

Modification de la durée de polymérisation à la lumière

Lorsque l'instrument est retiré de la table à instruments, l'affichage indique la durée de polymérisation à la lumière préprogrammée. Cette durée peut être modifiée en appuyant sur la « flèche haut » sur l'écran de l'instrument pour l'augmenter ou sur la « flèche bas » pour la réduire. (Veuillez consulter la section sur la structure du menu pour plus d'informations sur la modification de la durée de polymérisation préprogrammée).

Désinfection de l'instrument

Le guide lumière avec fibre optique et le dispositif de protection optique peuvent être stérilisés à l'autoclave un nombre limité de fois.

Mise en garde : AUCUNE des lampes à polymériser ci-dessus ne doit être essuyée avec une solution d'alcool fort, car cela dessècherait le plastique et le ferait craquer.

Seringues à 3, 6 & 7 fonctions



Si l'équipement ne fonctionne pas comme décrit ci-dessous, veuillez immédiatement contacter un revendeur autorisé d'Heka Dental.

L'Unité de soins dentaires UnicLine S Pillar peut être livrée avec différents types de seringues à 3 fonctions. La présente section décrit uniquement la seringue Unic. Pour plus d'informations sur les autres types de seringues, veuillez vous reporter aux instructions OEM fournies avec l'Unité de soins dentaires.

Activation de la seringue

L'air est activé en appuyant sur la valve gauche.

L'eau est activée en appuyant sur la valve droite.

La fonction pulvérisation est activée en appuyant sur les deux valves en même temps.



Réglage de l'air et de l'eau

Des régulateurs sont installés sous le module de la seringue :

Régulateur	Régulation de	Dans le sens des aiguilles d'une montre	Dans le sens inverse des aiguilles d'une montre
Bleu	Pulvérisation d'air	Diminution	Augmentation
Vert	Pulvérisation d'eau	Diminution	Augmentation

Retirer l'embout de la seringue

Pour retirer l'embout de la seringue, desserrez l'écrou et retirez l'embout. Afin de vous assurer que l'embout de la seringue n'est pas involontairement desserré pendant l'utilisation, veuillez toujours serrer l'écrou avant utilisation.

Seringue à 6 fonctions

L'UnicLine S Pillar peut être livrée avec deux types de seringues à 6 fonctions Luzzani.

Luzzani : Pour activer/désactiver le chauffage de la seringue, tournez la partie arrière vers la gauche ou vers la droite. Le point vert indique que le chauffage est allumé.

Seringue à 7 fonctions

Luzzani : Les instructions sont identiques à celles de la seringue à 6 fonctions, mais une lumière indique lorsqu'elle est activée.

Mise en garde: Vérifiez toujours que l'embout est correctement monté et fixé.

Caméra intra-orale



Si l'équipement ne fonctionne pas comme décrit ci-dessous, veuillez immédiatement contacter un revendeur autorisé d'Heka Dental.

Les descriptions suivantes s'appliquent à la pédale de commande standard de l'UnicLine S Pillar. Pour les instructions relatives à la pédale de commande variable de l'UnicLine S Pillar, veuillez consulter les instructions spécifiques à celle-ci.

Activation de la caméra intra-orale

Pour activer la caméra intra-orale, retirez-la de la table à instruments. La lumière s'allume automatiquement. L'image s'affiche à l'écran.

Pour faire un arrêt sur image, appuyez rapidement sur la bague d'activation de la pédale de commande ; appuyez à nouveau pour revenir à la caméra.

Pour diviser l'écran en quatre angles de vue, appuyez sur la bague d'activation sur la pédale de commande pendant au moins 3 secondes ; une seconde pression de 3 secondes permettra de revenir à l'affichage standard de la caméra.

Pour plus d'instructions d'utilisation sur la caméra intra-orale, veuillez vous référer aux instructions du fabricant fournies avec l'appareil.

Veillez vous référer aux instructions du fabricant incluses avec l'Unité de soins dentaires pour plus d'informations sur l'utilisation de la caméra intra-orale.

Système d'eau stérile



Si l'équipement ne fonctionne pas comme décrit ci-dessous, veuillez immédiatement contacter un revendeur autorisé d'Heka Dental.

Lorsque le moteur ou le détartreur est activé, le système d'eau stérile alimente en eau salée stérile. L'utilisation de l'eau salée stérile désactive la fonction pulvérisation normale.

Installation du système d'eau stérile

1. Montez la pompe à eau stérile sur l'adaptateur du plateau.
2. Placez le support pour sac dans le trou de l'adaptateur sur la pompe.
3. Retirez le capuchon de protection noir du moteur de la pompe.
4. Vérifiez que le sac du kit d'eau stérile n'a aucun défaut.
5. Montez la roue de pompe sur le moteur de la pompe.
Mettez ensuite le bouchon en caoutchouc blanc sur l'axe du moteur.
6. Connectez le tuyau au sac stérile. La commande de débit bleue doit être complètement ouverte.
7. Montez l'instrument chirurgical sur le moteur et fixez le tuyau stérile au conduit d'eau externe de l'instrument.
8. Connectez les raccords de tuyau sur le tuyau du moteur.
9. Insérez la prise jack du moteur de la pompe dans la fiche correspondante à l'arrière de la table à instruments.
10. Le système de l'eau stérile est maintenant prêt à l'emploi.

Activation du système d'eau stérile

Pour activer le système d'eau stérile, restez appuyé sur la bague d'activation de la pédale de commande. L'alimentation normale en eau de pulvérisation a été déconnectée et la pompe envoie automatiquement le liquide stérile dans la pièce à main. Quand la pompe est connectée, l'affichage de poignée passe automatiquement en « mode eau stérile ». Retirez l'instrument pour lequel cette fonction est nécessaire (moteur ou détartreur).

Activez/désactivez l'instrument à l'aide de la flèche haut et flèche bas. Si vous activez les deux flèches en même temps, l'eau stérile est sélectionnée pour l'instrument en question.

Les valves de pulvérisation d'eau et d'air des instruments sont bloquées et les flèches haut et bas peuvent être utilisées pour augmenter ou réduire la vitesse de la pompe.

(Commence à vitesse moyenne). La vitesse que vous choisissez est mémorisée.

Le symbole de pulvérisation d'air s'éteint. L'eau/la pompe peuvent être connectées et déconnectées à l'aide de l'anneau de pulvérisation sur la pédale de commande (allume et éteint le symbole eau simultanément). Le choix de l'instrument peut être modifié.

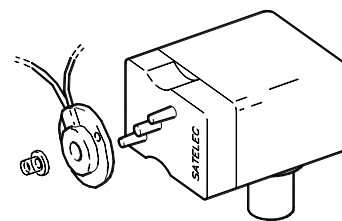

Alimentation en eau normale

Lorsque la pompe est déconnectée, l'Unité de soins dentaires revient à son état initial.

Activer la fonction de la bouteille d'eau externe

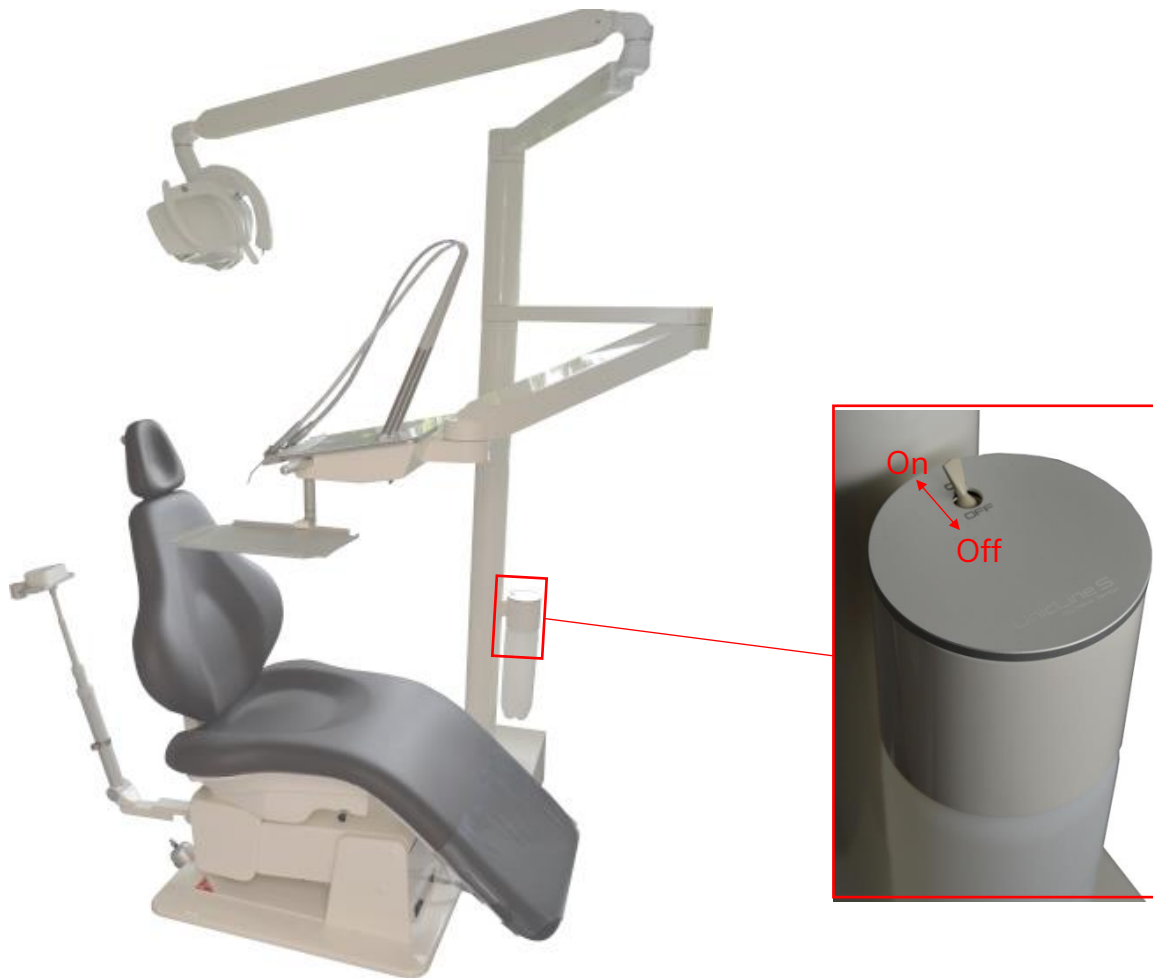

Tube d'aspiration sur le bras télescopique

Aspiration sélective

En cas d'aspiration sélective, seul le tuyau d'aspiration choisi travaille. Le système d'aspiration est un système d'aspiration d'un volume moyen de 90 à 250 l/min.



Des mesures préventives sont à prendre lors de l'installation afin de garantir la limitation du débit.

Retrait de la partie supérieure de la soupape d'aspiration

La partie supérieure de la soupape d'aspiration peut être retirée pour être nettoyée et stérilisée à l'autoclave. Le joint torique de la soupape d'aspiration doit être lubrifié avec de la graisse silicone après son nettoyage quotidien.

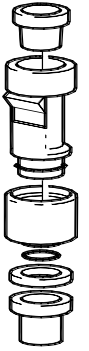

Retrait des supports du tube d'aspiration

Les versions ouvertes et fermées des supports du tube d'aspiration sont disponibles. Ils sont faciles à enlever pour le nettoyage.

Retrait du filtre du tuyau d'aspiration

Un filtre est disposé dans chaque tuyau d'aspiration et peut facilement être retiré pour son nettoyage. Le filtre se nettoie à l'aide d'une brosse.



Réglage du bras télescopique

Ajustez la longueur du bras télescopique en desserrant les deux bouchons à vis X1 et X2 qui agissent comme des freins à friction.

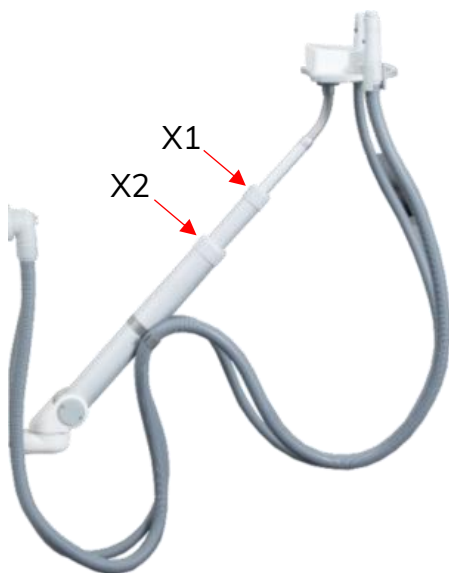

Tirez-le jusqu'à la longueur désirée et bloquez-le en serrant les bouchons à vis.

Une seringue à 3 ou 6 fonctions, une lampe de polymérisation ou une caméra intra-orale peuvent être montées sur le 4ème support du bras télescopique.

Informations générales sur l'écran du bras télescopique

Les fonctions des boutons et de l'écran s'adaptent aux options sélectionnées dans l'Unité de soins dentaires. Pour plus d'informations, consultez la section dans la « Structure du menu ».

Nettoyage & désinfection

Cette section fournit des informations sur la façon de nettoyer et désinfecter le matériel Heka Dental UnicLine S Pillar. Pour plus d'informations sur le nettoyage, la désinfection et la stérilisation du matériel et des instruments OEM achetés pour être utilisés avec l'UnicLine S Pillar, reportez-vous à la documentation OEM.

Les Centres pour le contrôle et la prévention des maladies (CDC) recommandent l'utilisation d'un germicide chimique homologué par l'EPA (Environmental Protection Agency) comme désinfectant hospitalier et étiqueté pour une activité tuberculocide pour les surfaces qui ont été souillées par les matières venant du patient. Dans le respect de cette directive, nous vous recommandons une désinfection de niveau intermédiaire entre chaque patient à l'aide des lingettes Sani-Cloth AF3/Dürr FD300 ou tel qu'indiqué ci-dessous. Il est important de suivre les instructions d'utilisation du fabricant afin de garantir une désinfection efficace.

PRÉCAUTION : Le nettoyage par ultrasons ne convient pas à cet appareil.

Nettoyage et désinfection des surfaces de contacts cliniques externes

Veillez trouver une liste des surfaces de contacts cliniques externes :

- Base
- Pédale de commande
- Bras porte-instruments
- Table à instruments
- Plateau à instruments
- Poignées des instruments
- Support des instruments
- Tuyaux d'aspiration et des instruments
- Affichage des instruments
- Bras d'aspiration télescopique
- Support du tube d'aspiration

Les surfaces externes de l'appareil UnicLine S Pillar doivent être nettoyées, puis désinfectées. Veuillez consulter les illustrations à la page 40 relatives au démontage des poignées des instruments de la table à instruments pour le nettoyage et la désinfection.

TOUT D'ABORD, NETTOYEZ

Effectuez le nettoyage à l'aide d'un chiffon doux imbibé d'un détergent doux ou d'une solution de désinfection en début et en fin de chaque journée de travail et en cas de saleté visible.

ENSUITE, DÉSINFECTEZ

Après le nettoyage, effectuez la désinfection entre chaque patient à l'aide des lingettes Sani-Cloth AF3/FD300. Suivez TOUJOURS les instructions d'utilisation du fabricant.

Nettoyage et désinfection du revêtement du fauteuil dentaire

TOUT D'ABORD, NETTOYEZ

Effectuez le nettoyage à l'aide d'un chiffon doux imbibé d'un détergent doux ou d'une solution de désinfection en début et en fin de chaque journée de travail. Pour les taches, des nettoyeurs à base d'alcool tels que le Fantastik ® et le Formula 409 ® peuvent être utilisés. Pour désinfecter, utilisez une solution d'eau de javel diluée à 1/5 dans l'eau. Rincez à l'eau pour enlever les résidus de solution de nettoyage. Laissez sécher à l'air. Évitez l'eau courante et les jets d'eau lors du nettoyage des surfaces de l'appareil.

ENSUITE, DÉSINFECTEZ

Effectuez la désinfection entre chaque patient à l'aide des lingettes Sani-Cloth AF3. Suivez les instructions d'utilisation du fabricant.

Nettoyage et désinfection des surfaces externes

NETTOYAGE :

Effectuez le nettoyage de la surface externe à l'aide d'un chiffon doux imbibé d'un détergent doux ou d'une solution de désinfection en début et en fin de chaque journée de travail. Évitez l'eau courante et les jets d'eau lors du nettoyage des surfaces de l'appareil.

DÉSINFECTION :

Effectuez la désinfection de la surface externe entre chaque patient à l'aide des lingettes Sani-Cloth AF3. Suivez les instructions d'utilisation du fabricant.



Précautions : Veuillez ne pas utiliser les produits de nettoyage listés ci-dessous car ils peuvent causer des dommages permanents aux parties de l'Unité de soins dentaires :

- Cire
- Acétone
- Alcool
- Perchloroéthylène
- Trichloroéthylène
- Poudre de nettoyage
- Désinfectants contenant des halogènes
- Détergents à l'acide sulfurique



Démontage de la poignée: Tournez la poignée dans le sens inverse des aiguilles d'une montre et retirez-la pour la nettoyer.

Montage de la poignée: Tournez la poignée dans le sens des aiguilles d'une montre pour la monter.

Parabole et tête de lampe: Le nettoyage doit être effectué à l'aide d'un chiffon doux en coton ou coton absorbant et d'alcool éthylique ou du détergent spécifique PERFLEX. Les désinfectants à base d'eau et d'alcool sont adaptés avec 70% d'alcool isopropylique ou d'éthanol.

Système de nettoyage de l'aspiration automatique



Si l'équipement ne fonctionne pas comme décrit ci-dessous, veuillez immédiatement contacter un revendeur autorisé d'Heka Dental.

Écran

Vous pouvez passer au nettoyage de l'aspiration en entrant dans le sous-menu (bouton bleu sur le bras télescopique). Dans celui-ci, vous pouvez choisir entre un rinçage à l'eau (touche F1) ou avec produits chimiques (touche F4).

Le système de nettoyage de l'aspiration peut être utilisé avec ou sans liquide de nettoyage. Si vous utilisez le système sans liquide de nettoyage, de l'eau propre est envoyée dans le système.

La fonction nettoyage automatique peut toujours être arrêtée en soulevant l'une des seringues d'aspiration.

Remplissage du liquide

Le système de nettoyage est paramétré pour utiliser le liquide de nettoyage METASYS (désinfection et nettoyage H1). Veuillez vérifier la présence de liquide de nettoyage dans le sachet de produit chimique de manière régulière et veiller à le remplacer lorsque cela est nécessaire. Le sac se trouve à l'intérieur d'un compartiment à la base du fauteuil.

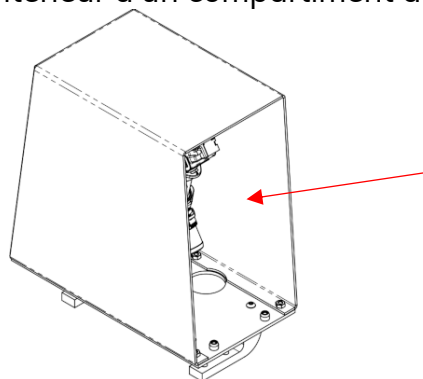

Nettoyage manuel/continu du système d'aspiration pendant les soins aux patients.

Au lieu de sélectionner le nettoyage automatique du système d'aspiration complet, vous pouvez sélectionner le nettoyage manuel d'une ou de plusieurs seringues d'aspiration pendant les soins sont prodigués à un patient. Démarrez la fonction nettoyage en retirant un ou plusieurs tuyaux d'aspiration du support, puis en sélectionnant nettoyage avec liquide de nettoyage ou eau dans le menu de nettoyage de l'aspiration. Si vous retirez un tuyau d'aspiration du support pendant qu'un autre tuyau d'aspiration est en train d'être nettoyé manuellement, les deux tuyaux d'aspiration sont nettoyés.

Veillez noter que:

Le système de nettoyage manuel utilise moins de liquide de nettoyage que le nettoyage automatique. Le nettoyage manuel s'arrête dès que tous les tuyaux d'aspiration ont été remplacés sur le support.

Rinçage des instruments



Si l'équipement ne fonctionne pas comme décrit ci-dessous, veuillez immédiatement contacter un revendeur autorisé d'Heka Dental.

Afin d'assurer une alimentation en eau douce, l'UnicLine S Pillar peut être livré avec un système qui rince automatiquement les instruments à l'eau.

Démontage des pièces à main et contre-angles et de la turbine.

Placez le bol de rinçage et les instruments comme indiqué dans TI-0114.

Si tous les instruments avec une « alimentation en eau » sont retirés en même temps, le bras télescopique passe automatiquement en « Rinçage des instruments » dans la ligne supérieure.

Si vous activez F1 (rinçage de 1 minute) ou F4 (rinçage de 6 minutes), l'eau est activée pour tous les instruments sélectionnés et la poignée affiche le compte à rebours de 60 ou 360 secondes. Lorsque le temps de rinçage est terminé, l'eau s'arrête et l'Unité de soins dentaires émet un bref signal acoustique. Lorsque les instruments ont été replacés, l'Unité de soins dentaires revient au « menu principal ».

Si vous remplacez un instrument sur la table avant la fin du temps de rinçage, l'eau s'arrête pour l'instrument en question, mais continue d'être alimentée pour les autres (cela permet d'éviter les « inondations » ou une mauvaise utilisation).

Eau en bouteille

Vous pouvez basculer entre une alimentation en eau du réseau public et en bouteille dans le sous-menu (bouton bleu sur le bras télescopique). Cette sélection est mémorisée quand l'Unité de soins dentaires est éteinte et rallumée.

Lorsque l'Unité de soins dentaires est allumée, un P (public) de la touche F1 ou un B (bouteille) de la touche F4 s'affiche sur la ligne supérieure après le menu principal sur le bras télescopique.

Entretien

Retrait du support des instruments

Le support des instruments peut facilement être retiré pour être nettoyé en retirant le reste de la table à instruments.

Pour le nettoyage et la désinfection, veuillez consulter le chapitre 8.

L'entretien de l'équipement doit faire partie intégrante des tâches quotidiennes de la clinique. L'entretien journalier actuel doit être maintenu.



Instruments

Les joints toriques des instruments doivent être inspectés et remplacés si nécessaire. Les joints toriques doivent être lubrifiés avec de la graisse silicone.

Tuyaux d'aspiration

Les joints toriques des tuyaux d'aspiration doivent être inspectés et remplacés si nécessaire. Les joints toriques doivent être lubrifiés avec de la graisse silicone.

Pédale de commande

Il est important que la pédale de commande soit stable au sol. Avec le temps, les boutons en caoutchouc sous la pédale de commande peuvent devenir gras à cause des produits de lustrage, du savon, etc. et la pédale de commande peut alors commencer à glisser sur le sol. Les boutons en caoutchouc peuvent être nettoyés avec du benzène.

Alimentation en eau

Il peut y avoir des exigences nationales ou internationales stipulant que les instruments etc. doivent être rincés à l'eau après chaque patient et/ou après une période d'inactivité.

Entretien annuel

Une inspection annuelle doit être effectuée par un technicien agréé par UnicLine S Pillar afin de garantir un fonctionnement optimal et de conserver la garantie prolongée de 3 ans.

La garantie prolongée de 3 ans n'est valable que si l'Unité de soins dentaires est révisée annuellement avec le kit de maintenance recommandé et les cartes de maintenance/installation ainsi que les numéros de série du kit de maintenance sont soumis au Heka Dental A/S.

Informations sur le PCB et l'électronique

Les informations sont mises à disposition des techniciens de maintenance agréés.

Pour plus de détails, veuillez contacter notre service technique.

Heka Dental A/S, Baldershøj 38, DK-2635 Ishøj.

Tél. : +45 43320990, Fax : +45 43320980

www.heka-dental.dk

Instruments motorisés avec fibres optiques, y compris les tubes moteur



Voir les instructions d'utilisation ci-jointes (la section « Entretien ») pour les instructions de nettoyage.

Détartreur ultrasonique



Voir les instructions d'utilisation ci-jointes (la section « Désinfection, nettoyage et stérilisation ») pour les instructions de nettoyage.

Instrument de polymérisation à la lumière

Stériliser le guide lumineux à l'autoclave à une température de 135°C. (Seulement le guide lumineux.)



Voir les instructions d'utilisation ci-jointes (la section « Entretien, désinfection et nettoyage de l'équipement ») pour les instructions de nettoyage.

Seringue à 3-7 fonctions



Voir les instructions d'utilisation ci-jointes (la section « Nettoyage et stérilisation ») pour les instructions de nettoyage.

Entretien annuel (liste des vérifications)

Unité	Testée	Ajustée/Programmée	Remplacée	Produit n°	Rep.	
Commande logicielle	Carte d'alimentation de base					
	Carte du contrôleur de la console					
	Carte de l'instrument d'affichage en verre			db-0030-11		
	Carte du contrôleur de l'instrument					
	Carte du contrôleur du fauteuil (option)					
	Carte de la pédale de commande Unic (option)					
	Carte de l'affiche du télescope					
Console	Mise à la terre de l'Unité					
	Kit d'ajustement/régulation de l'eau			* 907		
	Filtre à eau			* 900		
	Filtre à air			* 901		
	Joint d'étanchéité de la principale vanne d'eau			* ft-2141-15		
	Principale vanne d'eau, joint torique plat			* ft-2274		
	Pression hydraulique : 2 bars					
	Pression atmosphérique : 4,5 bars					
	Test de fermeture avec l'aimant principal			f-043		
	Dommage de surface à l'Unité			Lak. A-499 A-499-1		
Aspiration, nettoyage par aspiration + bras télescopique	Tuyau d'aspiration 11mm gris rainuré			** 2m/ ***3m ft-2154-15		
	Tuyau d'aspiration 16mm gris rainuré			** 2m/ ***3m ft-2155-15		
	Tuyau d'air de retour rouge			** 4,3m/ ***6,3m a-118		
	Robinets de nettoyage			**/** 2 x f-548		
	Angles d'aspiration avec tube long			**/** 2 x f-522		
	Partie supérieure grande aspiration 17mm nouveau			* f-688-1		
	Partie supérieure petite aspiration nouveau			* f-686-1		
	Pièce centrale petite aspiration			**/** fc-0684-01		
	Petite aspiration bas			**/** fc-0682-01		
	Pièce centrale grande aspiration			**/** fc-0685-01		
	Grande aspiration bas			**/** fc-0683-01		
	Joint torique 14 x 1 (pour aspiration pièce centrale)			**/** 2 x f-681		
	Filtre à joint torique			**/** 2 x f-518		
	Grande aspiration haut (11mm)			* ft-2267		
	Filtre à joint torique			* 4 x f-518		
	Filtres d'aspiration longs			* 2 x f-523-1		
	Module d'aspiration propre					
	Membrane Dürr pour vanne sélective			* 2 x 7560-500-22		
	Vanne sélective Dürr			2 x 7560-500-77		
	Activation support d'aspiration					
	Ajustement du bras télescopique					
	Joint torique, 3,15 x 1,80 (support d'aspiration)			* 8 x ft-0020-15		
	Clés sur fonction télescope + lumière					
	Affichage sur télescope					
	Joint d'étanchéité de la vanne (vannes de nettoyage de l'aspiration)			**/** 2 x ft-2140-15		
	Joint torique 12,5 x 1,1 FKM (vannes de nettoyage de l'aspiration)			**/** 2 x ft-0033-15		
	Vanne anti-retour (à l'intérieur du bloc de nettoyage de l'aspiration)			**/** 2 x ft-2174-15		
	Séparateur d'amalgames Metasys/Dürr MST1, Metasys WEK/WEK lumière		voir les instructions du fabricant			
			voir les instructions du fabricant Pensez à l'entretien annuel !!			
	Vanne du crachoir					
Crachoir	Joint torique 21X4,5 (sous le crachoir)			**** ft-0027-15		
	Filtre champignon			**** fc-0478		
	Joint d'étanchéité de la vanne (vanne du crachoir et gobelet)			**** 2 x ft-2141-15		
	Joint d'étanchéité plat (vanne du crachoir et gobelet)			**** 2 x ft-0032-15		

	Fermeture étanche de la vanne du crachoir et gobelet			a-279	
	Temps d'écoulement dans la vanne de la cuvette et du gobelet				
	Puissance du débit sur la vanne de la cuvette et du gobelet				
	Bras				
	Vis de frein pour le bras				
	Ressorts dans le bras				

	Unité	Testé	Ajustée/Programmée	Remplacée	Produit n°	Rep.
	Dessus de table en verre					
	Affichage					
	Réglage de l'heure pour la tête du télescope					
	Fonction clé + lumière					
	Pédale de commande					
	Fonctionnalité					
	Réglage de l'éclairage de la lampe					
	Fonction					
	Temps d'exposition					
Micromoteur	Joint de la vanne d'eau (vanne d'eau)				* ft-2140-15	
	Joint torique 12,5 x 1,1 FKM (vanne d'eau)				* ft-0033-15	
	Joint torique 2,35 x 1 (ajustement de l'eau de l'aiguille)				* ft-2153-15	
	Fermeture étanche des 3 vannes					
	Sélection de la vitesse et de la pulvérisation					
	Air de refroidissement : min 10 l/minute					
	Quantités de pulvérisation d'eau et d'air					
	Lumière de la fibre optique					
	Inversion (Démarrage – Pulvérisation)					
	Joints toriques (Bien Air)				* 6 x 011.35.28	
	Tuyau de pulvérisation propre					
Turbine	Joint de la vanne d'eau (vanne d'eau)				* ft-2140-15	
	Joint torique 12,5 x 1,1 FKM (vanne d'eau)				* ft-0033-15	
	Joint torique 2,35 x 1 (ajustement de l'eau de l'aiguille)				* ft-2153-15	
	Fermeture étanche des 3 vannes					
	Sélection de la pulvérisation					
	Pression motrice de la turbine, -				conformément aux instructions du fabricant	
	Quantités de pulvérisation d'eau et d'air					
	Pression de l'air de retour : max 0,3 bar					
	Joints toriques					
	Tuyau de pulvérisation propre					
	Lumière de la fibre optique					
Aspiration dans le support d'air de retour (Console)						
Départeur	Joint de la vanne d'eau (vanne d'eau)				* ft-2140-15	
	Joint torique 12,5 x 1,1 FKM (vanne d'eau)				* ft-0033-15	
	Joint torique 2,35 x 1 (ajustement de l'eau de l'aiguille)				* ft-2153-15	
	Fermeture étanche de la vanne du pulvérisateur d'eau					
	Sélection de la puissance et de la pulvérisation					
	Quantités de pulvérisation d'eau					
	Lumière de la fibre optique (optionnelle)					
	Tuyau de pulvérisation propre					
	Joint torique					
Seringue	Joint torique 2,35 x 1 (ajustement de l'eau de l'aiguille)				* ft-2153-15	
	Fonctionnalité des vannes d'eau + air					
	Fermeture étanche des vannes					
	Quantités de pulvérisation d'eau et d'air					
	Air + eau chaude (optionnel)					
	Lumière de la fibre optique (optionnelle)					
	Buses de pulvérisation propres					
Matériel sup.	Raccord rapide, eau					
	Raccord rapide, air					
	Raccord rapide, aspiration					
	Chauffe-eau					
	Prise 230V					
	Eau en bouteille					

	Eau stérile				
	Rinçage des instruments				
Fauteuil	Fonctionnement manuel			ft-2020-15	
	Fonctionnement du programme				
	Vérification du serrage de l'axe à l'arrière			Ft-1303-15	
	Axe graisseur pour les moteurs et autres pièces mobiles				
	Vérification/réglage du glissement latéral avec des rondelles				
	Lampe				

Sections techniques, - uniquement pour les techniciens agréés

Données techniques

Tension d'alimentation	:	230V ~/115V ~
Fréquence	:	50Hz/60Hz
Consommation d'énergie	:	5 A/10 A
Degré de protection	:	Type B
Classification	:	Classe I

Fusibles

Carte contrôleur de base

F1 (230V-fusible secondaire) : T4.0A L250VAC 5x20mm

F2 (230V-fusible secondaire) : T4.0A L250VAC 5x20mm

F3 (230V-fusible secondaire) : T4.0A L250VAC 5x20mm

F5 (230V-fusible primaire) : T2.5A H500VAC 5x20mm

F4 (230V-fusible primaire) : T5.0A H500VAC 5x20mm

F5 (115V-fusible primaire) : T4.0A H500VAC 5x20mm

F4 (115V-fusible primaire) : T10.0A H500VAC 5x20mm

Entretien et maintenance

Ne jamais effectuer de réparation ou de maintenance sur une quelconque pièce de l'unité dentaire pendant que celle-ci est utilisée avec un PATIENT!

Exigences relatives à l'installation

Pour positionner l'UnicLine S Pillar, veuillez vous référer aux Instructions d'installation.

Lors de l'installation, il incombe au technicien agréé de s'assurer que toutes les installations sont conformes aux exigences nationales et internationales et qu'elles sont mises en œuvre.

1. 230/115 volts +/- 10 %. 50/60 Hz avec terre. Fusible principal 10 A/20 A. Extrémité libre 35 cm au-dessus du sol.
2. Eau, pression 2-6 bar. Robinet à boisseau sphérique avec filetage intérieur R 3/8". Haut 5 cm au-dessus du sol.
3. L'eau doit être potable et, si sa dureté est supérieure à 8 °dH (1 °dH = 20 mg de calcium/3 l d'eau), un adoucisseur doit être installé sur le tuyau d'arrivée d'eau. L'eau dure peut rapidement détruire une unité dentaire.
4. Air, pression 4,5-8 bars. Robinet à boisseau sphérique avec filetage intérieur R 3/8". Haut 5 cm au-dessus du sol.
5. Évacuation, diamètre extérieur 35 mm, tube PVC, haut 5 cm au-dessus du sol (DN40).
6. Aspiration, diamètre extérieur 32 mm, tube PVC, haut 5 cm au-dessus du sol (DN40).
7. Câble de commande vers le moteur d'aspiration, 2x1,5 mm², extrémité libre 50 cm au-dessus du sol.
8. Câble de commande vers le système d'appel, 2x1,5 mm², extrémité libre 50 cm au-dessus du sol.

Mise en garde! Afin d'éviter tout choc électrique, l'UnicLine S Pillar doit uniquement être connectée à une alimentation électrique mise à la terre.

Classification de l'équipement



Veillez consulter les instructions OEM du fabricant pour plus d'informations.

<p>Unité de soins dentaires</p> <p>Method of operation Protection contre l'eau</p>	<p>Classe IIA</p> <p>Toutes les pièces patient de type B sont conformes à la norme CEI/EN60601-1.</p> <p>Fonctionnement continu avec charge intermittente. IP20</p>
<p>Fauteuil UnicLine</p>	<p>Classe I, type B</p> <p>Pièces appliquées pour le fauteuil: Garniture Accoudoirs Repose-pieds</p>
<p>Seringue multifonction</p> <p>Utilisation intermittent Protection contre l'eau</p>	<p>type B Pièces appliquées 10sec. ON / 20sec. OFF. IP20</p>
<p>Lampe de polymérisation</p> <p>Utilisation intermittente Protection contre l'eau</p>	<p>type BF.</p> <p>10sec. ON / 40sec. OFF. IP20</p>
<p>Détartreur ultrasonique</p> <p>Fonctionnement avec de l'eau Fonctionnement sans eau Protection contre l'eau</p>	<p>type B Pièces appliquées 6 sec. ACTIVÉ / 3 sec. DÉSACTIVÉ pour un maximum de 4 min. avec alimentation) Utilisation intermittente ; 2 sec. ACTIVÉ / 18 sec. DÉSACTIVÉ pour un maximum de 10 min. IP20</p>
<p>Micromoteur</p> <p>Fonctionnement conforme à la norme CEI 34-1 type S</p> <p>Débit de refroidissement par l'air Protection contre l'eau</p>	<p>Classe IIA, type S3 type B Pièces appliquées 3A pour 60 sec. / 5A pendant 10 sec. Doit être refroidi pendant 3 min. en cas de fonctionnement à l'air ou pendant 20 min. en cas de fonctionnement sans air. 10 l/min. IP20</p>
<p>Lampe chirurgicale</p> <p>Fonctionnement en continu Protection contre l'eau</p>	<p>Classe I</p> <p>Aucune exigence pour les durées de fonctionnement/d'inactivité. IP20</p>
<p>Pédale de commande</p> <p>Fonctionnement en continu Protection contre l'eau</p>	<p>Classe 1,</p> <p>Aucune exigence pour les durées de fonctionnement/d'inactivité. IP21</p>

Respect des normes réglementaires

Standard:	Title:
IEC 60601-1:2005 IEC 60601-1/ corr.1:2006 IEC 60601-1/corr.2: 2007 IEC 60601-1/A1:2012	Medical electrical equipment General safety w. corrections A1
EN 55011	Industrial, scientific and medical equipment – Radio frequency disturbance characteristic.
DS/EN 1041:2009 +A1:2013 DS/EN ISO 20417:2021	Information supplied by the manufacturer of medical devices
EN 1640	Dentistry – Medical device for dentistry - equipment
EN ISO 14971:2019	Medical device – application of risk management to medical devices
EN ISO 7494-1	Dentistry Dental units and Patient Chairs Part 1: General requirements.
EN ISO 7494-2	Dentistry Dental units Part 2: Air, Water, Suction and waste system
EN ISO 1942	Dentistry - Terms
DS/EN ISO 9687:2015 + A1:2018	Dentistry Graphical symbols
EN ISO 10993-1	Biological evaluation of medical devices - Part 1: Evaluation and testing within a risk management process.
EN ISO 10993-5	Biological evaluation of medical devices - Part 5: Test for in vitro cytotoxicity
EN ISO 10993-10	Biological evaluation of medical devices - Part 10: Tests for irritation and skin sensitization
DS/EN 60601-1-2: 2015 + A1:2021	Medical electrical equipment- Part 1-2: EMC
EN 62304 EN 62304_2006_A1_2015	Medical device software – software life-cycle + A1
EN ISO 15223-1:2021	Medical equipment, Symbols to be used with medical device labels
IEC 60601-1-6:2010 +A1:2015 +A2:2021	Medical electrical equipment – Part 1-6: General Requirements for basic safety and essential performance – Collateral standard: Usability
IEC 62366 IEC 62366-1 +AC 2016	Application of usability engineering to medical device
EN ISO 21530:2004	Dentistry – Materials used for dental equipment surfaces – Determination of resistance to chemical disinfectants

Pédale de commande sans fil, spécifications techniques

Spécification

Fréquence radio :	433MHz
Cryptage :	16 bit
Piles :	3 piles AAA NiMH rechargeables (750-1100 mAh)
Durée de fonctionnement :	Jusqu'à 5 jours avec de nouvelles piles complètement chargées

Partie radio

La pédale de commande sans fil est composée de la pédale de commande elle-même, d'une section radio et d'un récepteur PCB db-0064-11, qui se trouve sur le PCB d'base p 103. La communication radio est de 433MHz et porte jusqu'à 3 mètres.

La portée de la connexion sans fil dépend de l'emplacement de l'antenne. Évitez de placer l'antenne à proximité des pièces ou des câbles du coffret.

La communication est cryptée et permet de s'assurer que d'autres appareils ne peuvent pas démarrer/arrêter les instruments, de même que plusieurs pédales de commande sans fil peuvent être utilisées au sein de la même clinique. Afin d'éviter que les pédales de commande n'interfèrent entre elles, elles utilisent des canaux différents en bande 433 MHz.

Le dernier chiffre du code de cryptage détermine le canal utilisé pour la communication.

Une distance supérieure à 6 mètres entre les pédales de commande avec les mêmes canaux doit être respectée.

Si pour une raison quelconque, les communications radio sont hors de fonction, vous pouvez connecter la pédale de commande à l'Unité de soins dentaires à l'aide du câble de la pédale de commande et celle-ci fonctionne comme une pédale de commande avec fil.

La pédale de commande possède 3 modes :

- **Activée** : lorsque vous appuyez sur la pédale de commande, celle-ci transmet un signal radio et la consommation d'énergie est élevée (en moyenne 26mA).
- **Inactive** : lorsque la pédale de commande n'est pas pressée (inactive), la consommation d'énergie est faible (en moyenne 7mA).
- **Veille** : lorsque la pédale de commande est restée inactive pendant 5 minutes, celle-ci se met en mode veille et la consommation d'énergie est très faible (en moyenne 3,2mA). En mode veille, la détection de la première pression sur la pédale de commande prend un peu de temps.

La pédale de commande est conçue pour être utilisée 8 heures par jour sur 5 jours sans recharge et être rechargée pendant le week-end.

Le circuit de recharge intelligente ajuste le courant de charge en fonction du niveau de charge des piles.

Piles

La pédale de commande est conçue pour et alimentée par trois piles rechargeables AAA 750mAh NiMH, qui se trouvent au bas de la pédale de commande. Pour accéder aux piles, retirez le couvercle du compartiment piles au bas de la pédale de commande. Les nouvelles piles doivent toujours être rechargées au moins 24 heures avant d'utiliser la pédale de commande.

Le niveau de charge des piles est indiqué brièvement par la LED sur le dessus de la pédale de commande lorsque vous activez celle-ci ou appuyez sur une oreille / l'anneau central.

Vert	Les piles sont entièrement chargées
Jaune	Les piles sont partiellement chargées. Vous pouvez continuer à travailler
Rouge	Les piles doivent être rechargées. Rechargez immédiatement la pédale de commande ou connectez le câble de la pédale de commande.

Lors de la charge, le voyant de charge s'allume en rouge après une brève activation de la commande au pied. Le témoin de charge ne s'allume pas en vert tant que les batteries ne sont pas complètement chargées.

Les piles de la pédale de commande doivent être rechargées à l'aide de l'adaptateur réseau fourni ou en branchant le câble de la pédale de commande à l'unité (l'Unité de soins dentaires doit être allumée).

Chargeur

Marque : Emerson Network Power/Astec DCH3-050EU-006

Spécification : 100-240 VAC 120 mA, 5V=500 mA

Précaution : Durant le transport ou si la pédale de commande n'est pas utilisée pendant une longue période, par exemple, pendant les vacances, les piles doivent être retirées de leur compartiment dans la pédale de commande afin d'éviter les fuites et également, car leur décharge totale peut entraîner des dommages permanents.

Précaution : Veillez à insérer les piles dans le sens indiqué dans le compartiment à piles.

Précaution : Les piles font partie d'un appareil médical et elles sont approuvées pour l'utilisation dans la pédale de commande. Ne pas utiliser d'autres piles !

Heka dental A/S peut fournir de nouvelles piles comme pièces détachées pour le remplacement.

Schème hydraulique

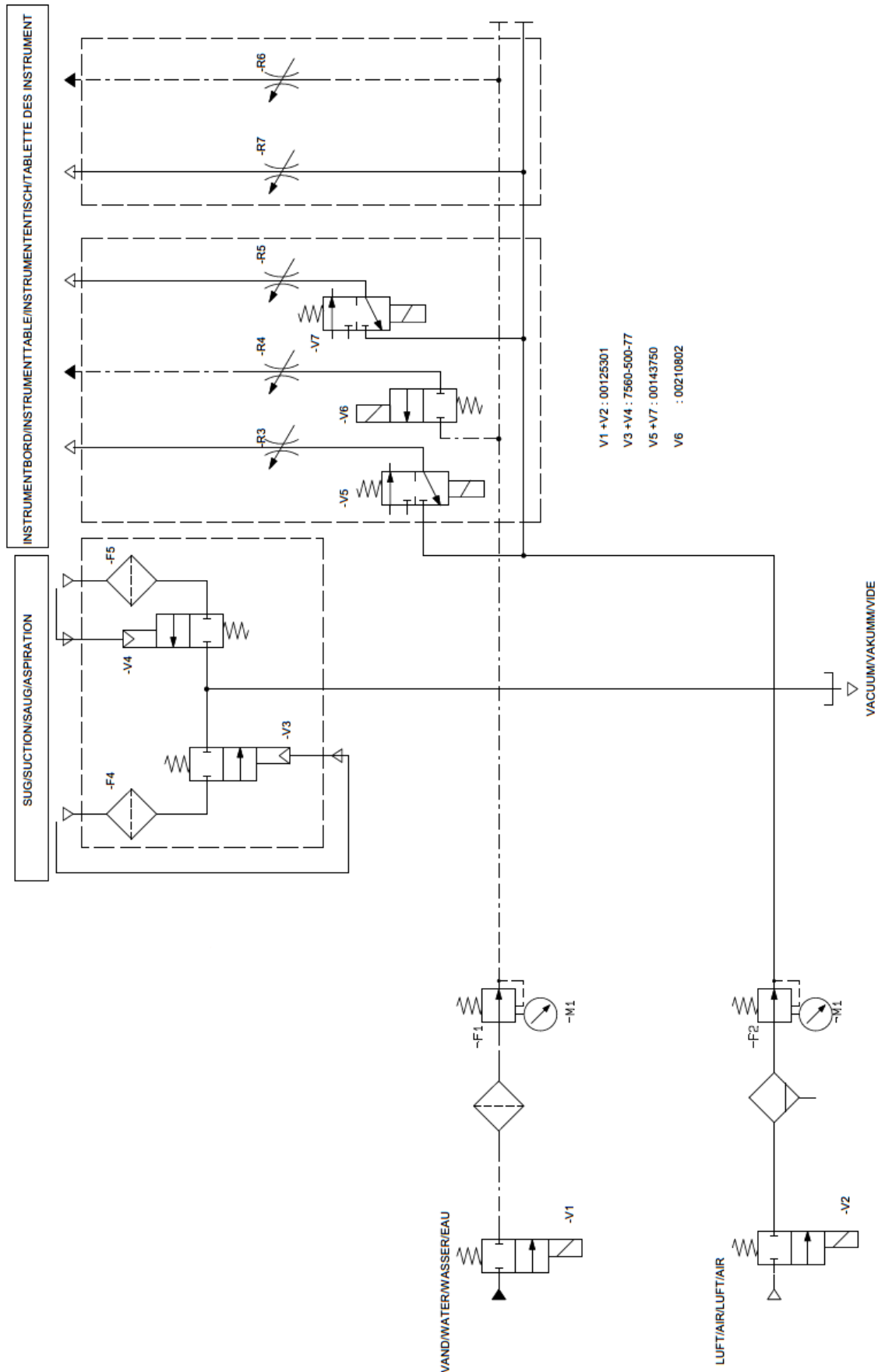

Structure du menu



Appuyez sur le symbole menu  à plusieurs reprises pour naviguer dans les menus.

Menu principal.

F1 **SV (Valve du crachoir).**
Aspiration dans la fontaine. (Option)

Cette option n'est pas disponible.

F2 **Position rinçage.**
Le fauteuil se met en position rinçage, le gobelet se remplit et la cuvette est rincée. (Ces fonctions dépendent des paramètres dans les Menus de configuration)

Cette option n'est pas disponible.

F3 **Remplissage du gobelet**
Le gobelet se remplit et la cuvette est rincée. (Le débit dépend des paramètres dans les Menus de configuration)

Cette option n'est pas disponible.

F4 **Rinçage de la cuvette.**
La cuvette est rincée. (Le débit dépend des paramètres dans les Menus de configuration)

Cette option n'est pas disponible.

Nettoyage de l'aspiration. (Option)

F1 Eau.

Active le système de nettoyage à l'eau claire.

F4 Produits chimiques.

Active le système de nettoyage avec mélange de produits chimiques.

Alimentation en eau. (Option)

F1 Public.

L'alimentation en eau du réseau public, alimente le tableau de bord. (Illustré par P dans le menu principal).

F4 Bouteille.

L'alimentation en eau en bouteille, alimente le tableau de bord. (Illustré par B dans le Menu principal).

Temps/horloge.

Ajustez l'horloge sur l'écran.

F1 Heure 0-2

F2 Heure 0-9

F3 Min. 0-5

F4 Min. 0-9

Doit être confirmée en appuyant sur **OK** pour que la modification prenne effet.

Paramètres.

F1 Sauvegarde. (Sauvegarde les paramètres pour l'instrument).

Choix de la vitesse, puissance, durée et pulvérisation de l'instrument.

F4 Par défaut.

Réglages d'usine des instruments.

Redémarrez le système (activer/désactiver) pour que la modification prenne effet.

Pompe stérile, débit de 0 à 100 % (Option).

Pulvérise un volume d'eau stérile.

(-) Réduit le volume.

(+) Augmente de volume.

Doit être confirmée en appuyant sur **OK** pour que la modification prenne effet.

Code de configuration.

Le code, 1-2-3-4 doit être saisi pour accéder au menu du technicien.

F1 1

F2 2

F3 3

F4 4

Confirmez en appuyant sur **OK**

Programme aspirateur.

Programmation du capteur dans la tête du télescope.

F1 Plein.

Échantillonnage (programmation) avec l'aspirateur et les instruments actifs dans le contenant.

F4 Vide

Échantillonnage (programmation) avec l'aspirateur et les instruments actifs retirés du contenant.

Instruments.

Définit les instruments dans diverses positions.

F1 Préc. (Retour)

Choix de la position de l'instrument.

F4 Suivant. (Avant)

Choix de la position de l'instrument.

Positions 1-5(6*) sur la table à instruments Positions 9-12 sur la tête du télescope

(-) Préc. (Retour)

Choix de l'instrument.

(+) Suivant. (Avant)

Choix de l'instrument.

Doit être confirmé en appuyant sur **OK** pour que la modification prenne effet.

*Non contrôlable

Turbine

Si l'unité est livrée avec une vanne de régulation proportionnelle, ce menu permet de régler une turbine standard comme une turbine variable.

F1 Vous pouvez passer d'un sous-menu à l'autre :

Commande : **F4** Var. utilisée pour les turbines à air variables
Const. utilisée pour les turbines à air non variables

Vanne 1 min. : **F3** Réduit la tension minimale de la vanne 1.

F4 Augmente la tension minimale de la vanne 1.

Vanne 1 max. : **F3** Réduit la tension maximale de la vanne 1.

F4 Augmente la tension maximale de la vanne 1.

Vanne 2 min. : **F3** Réduit la tension minimale de la vanne 2.

F4 Augmente la tension minimale de la vanne 2.

Vanne 2 max. : **F3** Réduit la tension maximale de la vanne 2.

F4 Augmente la tension maximale de la vanne 2.

Vanne 3 min. : **F3** Réduit la tension minimale de la vanne 3.

F4 Augmente la tension minimale de la vanne 3.

Vanne 3 max. : **F3** Réduit la tension maximale de la vanne 3.

F4 Augmente la tension maximale de la vanne 3.

Détartreur

Commande : **F4** Var. utilisée pour les détartreurs variables
Const. utilisée pour les détartreurs non variables

Niveaux du crachoir.

Réglage de la durée de débit programmée dans le Menu principal.

F2 Remplissage du gobelet (Position rinçage)

F3 Remplissage du gobelet (Remplissage du gobelet)

F4 Rinçage de la cuvette.

La touche est activée pour la durée de débit souhaitée. La durée de débit est mémorisée automatiquement.

Ces options ne sont pas disponibles.

Débit du verre.

DOIT ÊTRE À 100% SUR L'UNICLINE S PILLAR

Si n'est pas à 100%, des réglages peuvent être apportés aux éléments suivants :

- ⊖ Débit réduit.
- ⊕ Débit accru.

Doit être confirmé en appuyant sur  pour que la modification prenne effet.
Ces options ne sont pas disponibles.



Démarrer deg. Arrêter

Doit être paramétré sur 0 0 pour l'UnicLine S Pillar

Configuration du fauteuil.

Appuyez sur  à plusieurs reprises pour basculer entre les options **Auto/None**.

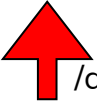
Auto : Le fauteuil se met automatiquement en position de rinçage lors de l'activation de la fonction « position de rinçage ». Dans la Position de rinçage, vous avez les fonctions suivantes sur le Joystick du fauteuil et la tablette d'instruments.

En Haut (UP)  /dernière position,  gauche (left) / Stop

None : Le fauteuil ne change pas de position à l'activation de la Position rinçage

Les choix du menu doivent être confirmés en appuyant sur  pour que la modification prenne effet.

Configuration de la pédale de commande.

Var! / **Var→** / **Pression** / **Interrupteur**

Appuyez plusieurs fois sur  pour basculer entre les options **Var!** / **Var→** / **Pression** / **Interrupteur**.

Nom
Var! (Pédale de commande variable sans ressort de rappel) Activez l'instrument en appuyant sur la tige de la pédale.
Var→ (Pédale de commande variable avec ressort de rappel et pédale de commande variable sans fil) Activez l'instrument par une pression horizontale sur la tige de la pédale.
Pression (Pédale de commande variable ronde)

Interrupteur (Pédale de commande standard et pédale de commande standard sans fil)

Lin/Log :

Appuyez sur **F4** à plusieurs reprises pour basculer entre les options Lin / Log.

Nom
Lin (commande linéaire)
Log (commande logarithmique)

F3 Min / Max.

Définit le mouvement de la pédale.

Redémarrez le système (activer/désactiver) pour que la modification prenne effet.

Configuration du minutage.

F1 Soufflette. / Pompe de stérilisation

Deuxième paramètre pour la soufflette.

F3 (+) Augmente le nombre de secondes.

F4 (÷) Réduit le nombre de secondes.

Doit être confirmé en appuyant sur **OK** pour que la modification prenne effet.

Réglage du volume de produits chimiques nettoyants pour la Steri-pump et le tuyau.

F3 (+) Augmenter le volume de produits chimiques nettoyants pour la Steri-pump et le tuyau.

F4 (÷) Réduire le volume de produits chimiques nettoyants pour la Steri-pump et le tuyau.

Doit être confirmé en appuyant sur **OK** pour que la modification prenne effet.

Configuration installée.

Dans ce menu, les options affichées sur l'interface utilisateur du dentiste peuvent être activées/désactivées. En même temps, les symboles sur la tête du télescope s'allument ou s'éteignent. En d'autres termes, le dentiste / l'assistant visualise uniquement les menus et les symboles qu'il ou elle peut utiliser.

Appuyez sur **F1** à plusieurs reprises pour basculer entre les options.

Ce qui suit peut être activé / désactivé en appuyant sur **F4**.

Nom	MARCHE/ARRÊT
Valve du crachoir (touche F1 pour activer l'aspiration dans la fontaine, lors de l'utilisation de la valve de fontaine Dürr)	F4
Alimentation en eau (eau en bouteille)	F4
Nettoyage de l'aspiration (tuyaux d'aspiration)	F4
Fontaine (Unité de soins dentaires avec/sans fontaine)	F4 Non disponible
Pompe de stérilisation (eau stérile)	F4

Tous les choix du menu doivent être confirmés en appuyant sur **OK** pour que la modification prenne effet.





Configuration des fonctionnalités.

La configuration individuelle des fonctionnalités peut être effectuée dans ce menu.

Appuyez sur **F1** à plusieurs reprises pour basculer entre les options.

Ce qui suit peut être activé / désactivé en appuyant sur **F4**.

Nom	MARCHE /ARRÊT
Horloge. Activée (par défaut) : L'horloge est affichée sur la table à instruments Désactivée : L'horloge n'est pas affichée sur la table à instruments	F4
Cuvette auto (non utilisé)	F4
Rinçage de la cuvette Activé : Rinçage automatique de la cuvette après le remplissage du gobelet	F4
Instr cuvette (non utilisé)	F4
Atténuation de la lumière. Activé : Atténuation automatique de la lumière la lampe chirurgicale lorsque la lampe LC est retirée. Cette option dépend du type de lampe chirurgicale utilisée.	F4
Fauteuil actif. Vous pouvez choisir de verrouiller le fauteuil lorsque l'instrument actif est retiré (désactivé) ou au début quand un instrument actif est retiré et activé par l'intermédiaire de la pédale de commande (activé).	F4
Clic sur la touche Activé : Son de clic en activant les touches sur la table à instruments et la tête du télescope	F4
Blocage du moteur Activé (par défaut) : en cas de surcharge, le moteur s'arrête et l'indique par 3 bips. Désactivé : Aucun contrôle de surcharge.	F4
Disp. MX/MCX Activé (par défaut) : Affiche la vitesse sur la table à instruments Désactivé : N'affiche pas la vitesse sur la table à instruments	F4
Disp. 100MX Désactivé (par défaut) : Vitesse la plus basse 1000 Activé : Vitesse la plus basse 100	F4
Lampe Auto Activé (par défaut) : La lampe chirurgicale s'éteint automatiquement en Position Activé (par défaut) : La lampe chirurgicale s'éteint automatiquement en Position de rinçage (environ à 5% de l'activation de la butée finale du siège et de l'activation de la butée finale du dossier relevé), ou lorsque le fauteuil est en mouvement.	F4
Pos. rinçage haut Désactivé (par défaut) : Une brève pression vers le bas sur la manette fait passer le système en Position rinçage. Activé : Une brève pression vers le haut sur la manette fait passer le système en Position rinçage.	F4

<p>Rinse pos.JS (Position de rinçage en utilisant le joystick) Activé : En appuyant brièvement sur « haut/bas » sur le joystick (en fonction du réglage « position de rinçage haut »), le fauteuil se met toujours en « dernière position ». Désactivé (par défaut) : Le fauteuil peut uniquement se mettre en « dernière position » en utilisant le joystick, si le système est en position de rinçage (les flèches latérales désactivent la position de rinçage) et si « Rinse pos.JS » est activée.</p>	
<p>Last pos.JS (« Dernière position » en utilisant le joystick) Activé : En appuyant brièvement sur « haut/bas » sur le joystick (en fonction du réglage « position de rinçage haut »), le fauteuil se met toujours en « dernière position ». Désactivé (par défaut) : Le fauteuil peut uniquement se mettre en « dernière position » en utilisant le joystick, si le système est en position de rinçage (les flèches latérales désactivent la position de rinçage) et si « Rinse pos. JS » est activé.</p>	
<p>Last pos.ID (« Dernière position » en utilisant le clavier tactile) Activé : En appuyant brièvement sur les flèches « haut/bas » (en fonction du réglage « position de rinçage haut »), le fauteuil se met toujours en « dernière position ». Désactivé (par défaut) : Le fauteuil peut uniquement se mettre en « dernière position » en utilisant les flèches du clavier virtuel des instruments, si le système est en position de rinçage (les flèches latérales désactivent la position de rinçage).</p>	
<p>Déverrouillage auto Activé : le Système de soins dentaires se déverrouille automatiquement au bout de 2 minutes de verrouillage. Désactivé : le Système de soins dentaires reste verrouillé jusqu'à ce qu'il soit déverrouillé ou allumé/éteint.</p>	

Tous les choix du menu doivent être confirmés en appuyant sur  pour que la modification prenne effet.

Heure/Date

Paramétrer la date actuelle

 Date  Mois  Année

Entretien/date

Paramétrer la date du prochain entretien. Habituellement 1 an à compter de la date actuelle.

 Date  Mois  Année

Langue

 Choisir la langue.

Tous les choix dans ce menu doivent être confirmés en appuyant sur  pour que la modification soit prise en compte.

Versions.

Appuyez sur  pour afficher la version du logiciel dans les divers PCB

La ligne du haut indique le PCB et la deuxième ligne décrit le numéro de l'édition et la version de ce PCB.

Aperçu du menu

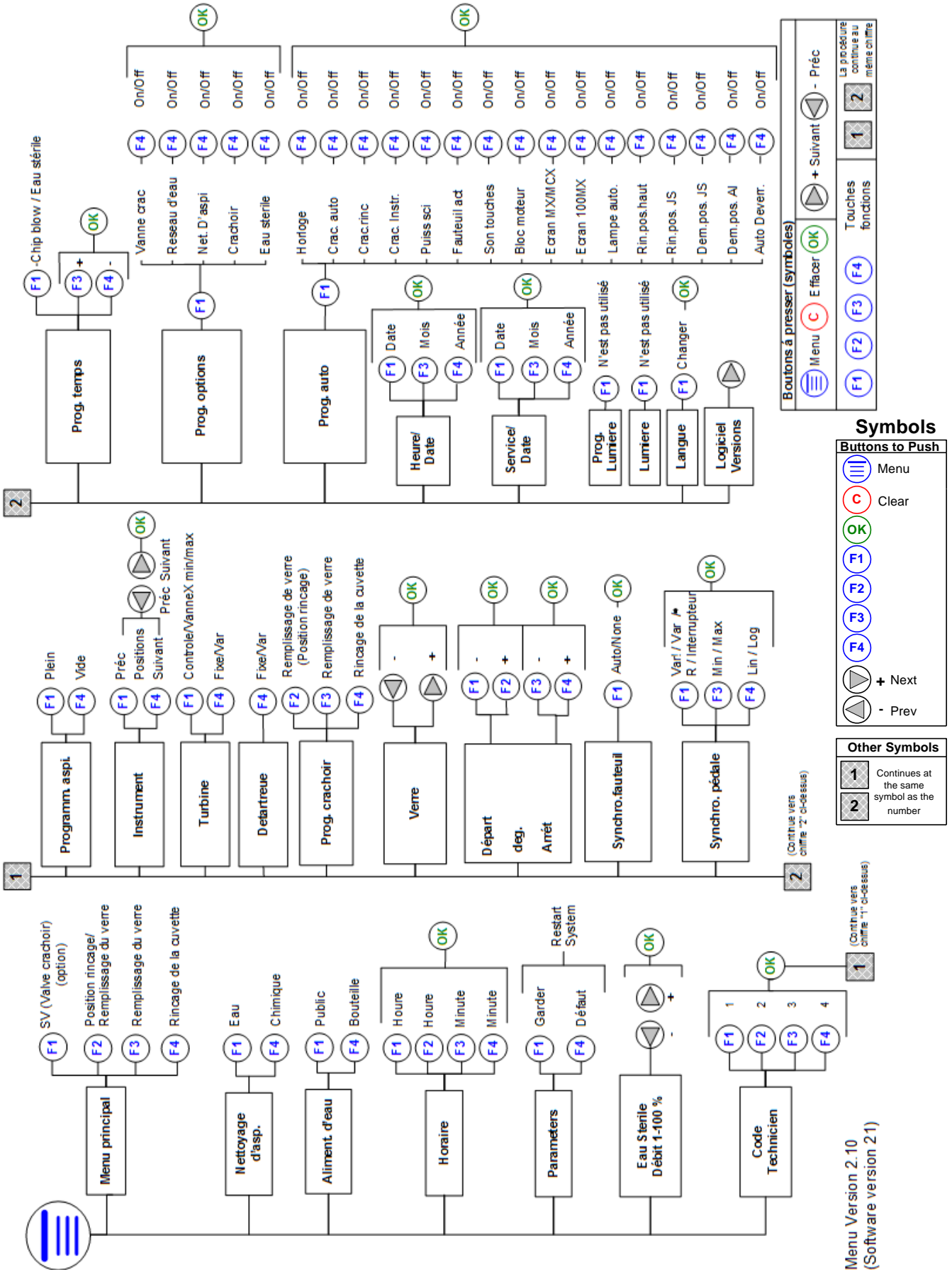

Menu Version 2.10
(Software version 2.1)

Brève description des diagnostics d'erreurs

Il s'agit d'une brève description des moyens de localiser les erreurs s'il y a des problèmes de communication entre les PCB dans l'Unité de soins dentaires.

Si la communication de données entre les PCB dans l'Unité de soins dentaires est bloquée, le « menu version » sur le bras télescopique peut être utilisé afin de localiser le problème.

- Si vous pouvez lire toutes les versions de logiciel de tous les PCB sur le bras télescopique, la communication entre les PCB fonctionne de manière satisfaisante.
- Si la communication de données entre les PCB est bloquée, vous serez seulement capable de lire la version du logiciel sur le bras télescopique, car il ne sera pas en mesure de communiquer avec les autres PCB et, ainsi, ne sera pas en mesure de récupérer les versions de logiciels des autres PCB.
- Si c'est le cas, vous pouvez essayer de débrancher le câble principal qui relie la carte contrôleur de la console à la carte contrôleur des instruments (retirez-la de la fiche sur la carte contrôleur de la console).
- Si la communication fonctionne et que vous pouvez lire les versions pour le bras télescopique (mais pas les PCB qui étaient déconnectés lorsque le câble était débranché), vous pouvez essayer de rebrancher le câble à la carte contrôleur de la console et de le déconnecter de l'autre côté de la carte contrôleur des instruments.
- Vous pouvez alors déconnecter le câble qui relie la carte contrôleur des instruments ou le panneau d'affichage de la table à instruments et observer lorsque surviennent des problèmes de communication (lecture de la version du logiciel). Cela permet d'indiquer quel composant est à l'origine des problèmes.

MISE EN GARDE : L'Unité de soins dentaires DOIT être éteinte avant de débrancher et rebrancher les câbles et prises.

Conditions spéciales pour le raccordement du fauteuil à l'UnicLine S

Conditions qui affectent le fauteuil et l'unité :

- Lorsqu'un instrument est activé (levé), le fauteuil se verrouille en position et la position ne peut être changée avant que tous les instruments n'aient été reposés. (Autrement, le système de soins dentaires peut être programmé afin que le fauteuil ne se verrouille que lorsqu'un instrument est activé par la pédale de commande).
- Lorsqu'il est temps pour le patient de se rincer la bouche, appuyez sur le symbole « position de rinçage » sur l'écran de la table ou appuyez sur F2 sur la tête télescopique. Le fauteuil se met automatiquement en position de rinçage. (Programme - joystick BAS). - Deux FLÈCHES apparaissent sur la poignée.
- Pour continuer les soins, appuyez sur la FLÈCHE (haut). Le fauteuil se remet sur la dernière position sélectionnée (« dernière position ») afin de continuer les soins.
- Lorsque les soins sont finis, appuyez sur la FLÈCHE (vers la gauche). Le fauteuil reste en position droite afin que le patient puisse se relever.

Attention : De nouvelles positions peuvent être saisies dans les 4 emplacements pour les positions fixes du programme du fauteuil. Pour ce faire, bougez manuellement le fauteuil (en appuyant de manière prolongée sur l'une des directions du joystick) pour obtenir la position désirée, appuyez sur le bouton de programmation (sous le siège) et poussez le joystick dans la direction à laquelle vous souhaitez sauvegarder la position.

Attention : Le programme entré pour la position BAS du joystick (ou HAUT si choisi dans le menu) DOIT être la position de rinçage (le fauteuil doit être dans sa position la plus basse et le dossier dans sa position la plus droite). Lorsque vous activez la « position de rinçage », le fauteuil se met toujours dans cette position, sauvegardée sur la position BAS (ou HAUT) du joystick.

Résumé des communications

La présente section décrit les fonctionnalités globales des PCB électroniques dans l'UnicLine S Pillar.

L'objectif est de fournir un résumé qui permettra au technicien agréé d'identifier et de localiser rapidement les problèmes de fonctionnement.

Le grand nombre d'indicateurs (diodes lumineuses et lampes à décharge lumineuse) fournit au technicien agréé un état visuel rapide du système.

Diagramme à blocs

Le diagramme à blocs montre uniquement les branchements généraux pour les modules de base de l'unité. Les accessoires et composants supplémentaires sont affichés dans les diagrammes spécifiques pour chaque module individuel.

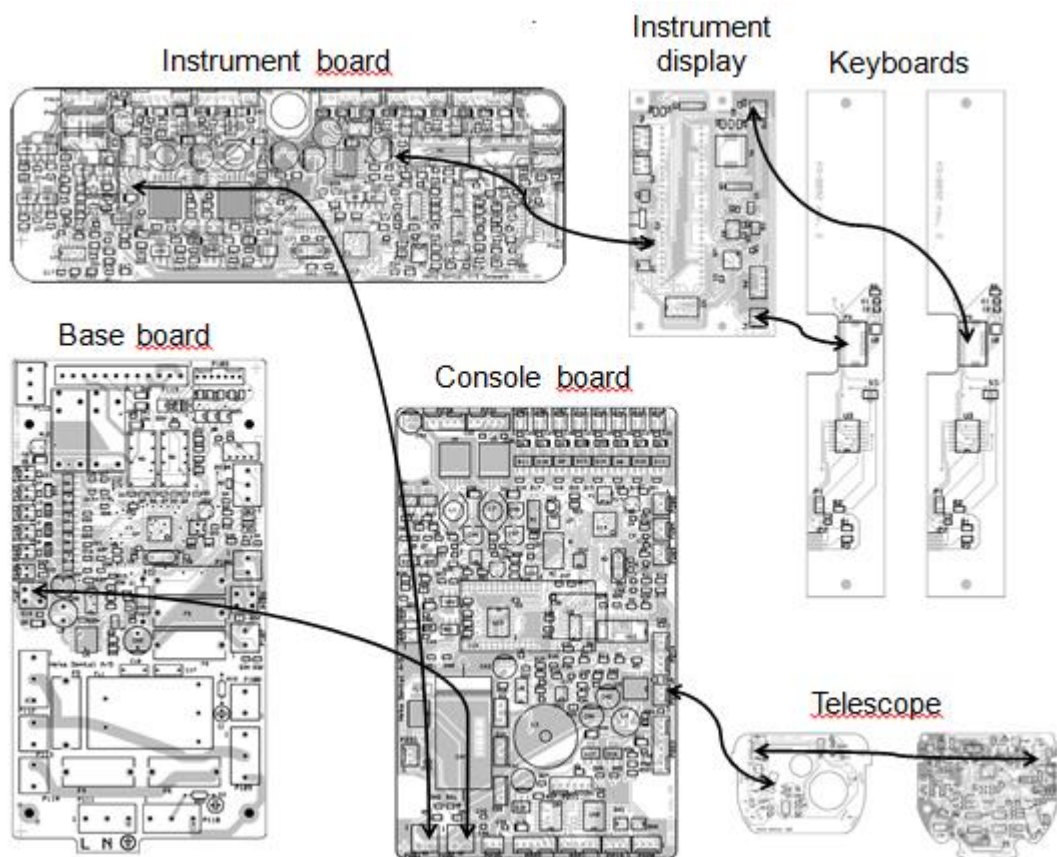

Informations générales

La plupart des connexions sur les PCB peuvent être divisées en types de connexion standard :

1. Sorties fixes
2. Sorties relais
3. Sorties marche/arrêt (fixes + services publics et transistor pour châssis)
4. Sorties PWM (fixes + services publics et transistor à modulation de largeur d'impulsion pour châssis)
5. Connexion de communication de données
6. Entrées analogiques avec tension d'alimentation
7. Points d'entrée avec résistance de rappel
8. Entrées spéciales
9. Sorties spéciales
10. Entrée/sortie 230VAC/115VAC

Ces connexions standard ne sont pas décrites plus en détail dans les résumés suivants. Le type est simplement indiqué.

Contrôleur de base

Le contrôleur de base gère ce qui suit :

1. Filtration et distribution 230VAC/115VAC
2. 24V AC/DC BRUT
3. Commande de la lumière chirurgicale
4. Connexion de la pédale de commande
5. Connexion du fauteuil patient
6. Connexion du bouton d'appel de l'assistant
7. Commande des diverses valves et fonctions

Le contrôleur de base contient également un large éventail d'indicateurs qui montrent l'état de l'Unité de soins dentaires et indiquent si l'Unité de soins dentaires fonctionne correctement.

Contrôleur de la console

Le contrôleur de la console gère ce qui suit :

1. Alimentation stabilisée 24VDC
2. Stockage centralisé des paramètres des instruments etc.
3. Fonction horloge
4. Commande du crachoir
5. Commande des soupapes d'aspiration
6. Interface du télescope
7. Connexion de 2 instruments actifs maximum
8. Entrées de mesure analogiques pour, par exemple, la mesure de niveau ou de pression
9. Connexions supplémentaires
10. Commande des diverses valves et fonctions
11. Connexion du PC externe pour le contrôle de la communication de données

Le contrôleur de la console contient également un large éventail d'indicateurs qui montrent l'état de l'Unité de soins dentaires et indiquent si l'Unité de soins dentaires fonctionne correctement.

Télescope

Le bras télescopique est constitué de deux PCB : Le capteur du télescope et l'écran du télescope. Les PCB contiennent les fonctions système suivantes :

Capteur du télescope

1. Circuit détecteur pour tubes
2. Haut-parleur
3. Connexion au reste du système

Écran du télescope

1. 16 caractères * 2 lignes, écran PLED
2. Clavier tactile
3. LED pour l'éclairage du clavier
4. Ordinateur
5. Mémoire flash pour les textes et les paramètres locaux

Le capteur du télescope contient des coupleurs de câbles et des préamplificateurs pour les capteurs optiques pour la détection des instruments ou des tubes sur le support des instruments. Les capteurs sont traités logiquement sur le côté droit ou gauche, de face. Cependant, les capteurs sont lus et interprétés individuellement. Les niveaux de détection pour les tubes sont stockés localement dans la mémoire flash du contrôleur de l'écran du télescope. Le capteur et l'écran du télescope n'ont aucun indicateur LED pouvant être utilisé à des fins de service.

Contrôleur des instruments

Le contrôleur des instruments gère les fonctions suivantes :

1. Connexion des valves couplées et des interrupteurs des instruments
2. Connexion de l'écran de la table à instruments
3. Commande du moteur
4. Commande des instruments
5. Commande de la pompe
6. Commande des détecteurs des instruments optiques

Le contrôleur des instruments contient également un large éventail d'indicateurs qui montrent l'état de l'Unité de soins dentaires et indiquent si l'Unité de soins dentaires fonctionne correctement.

Affichage de la table à instruments

L'affichage de la table à instruments contient les fonctions suivantes :

1. Deux claviers non tactiles
2. Indicateurs LED et clavier rétroéclairé
3. Affichage (7 segments)

L'écran de la table à instruments n'a aucun indicateur LED pouvant être utilisé à des fins de service.

Composants & spécifications en matière de performance

Unité de soins dentaires

Composants :	Cinq PCB (alimentation de base, carte contrôleur des instruments, carte de la console et carte du télescope) Transformateurs toroïdaux Tubes & valves eau/air Séparateur d'amalgame Réservoir d'eau Table et bras porte-instruments Poignées de la table et plateau à instruments Clavier et écran d'affichage
Matériaux :	Aluminium (bras porte-instruments, console, table, plateau et poignées) Plateaux : – charge max. de 0,4 kg Moulage thermoplastique (support des instruments) Verre acrylique (écran) Polytéréphtalate de butylène PBT (séparateur d'amalgame) Polyéther-PUR Elastollan 1198A (tuyaux internes pour l'air/eau)
Dimensions: Boîte console Hauteur totale	377mm x 377mm x 187mm (LoxLaxH) 14.8" x 14.8" x 7.4" 1523mm / 59.96"
Spécifications en matière de performance :	
Alimentation électrique	115V/230V 50/60Hz
Fréquence	Secteurs : 50/60Hz
Pression d'air	65 – 88 lbf/in ² (110 lbf/in ² – maximum)
Pression d'eau	.15 litres/minute
Débit d'aspiration	67,0 – 80,0 litres/minute

Pédale de commande :

Composants :	Anneau supérieur Anneau central Bague d'activation Tige de la pédale Raccordement électrique au chariot
Matériaux :	Plastique ABS
Dimensions : Diamètre Hauteur	5,51"/ 140mm 2,76"/ 70mm
Spécifications en matière de performance :	
Bouton du haut	Marche/arrêt de la lampe chirurgicale
Anneau central	Soufflette & pulvérisation d'air/eau
Bague d'activation	Démarrage du moteur/changement de rotation du moteur (commande standard)
Tige de la pédale	Augmentation/diminution de l'intensité de l'instrument (commande variable)
Raccordement électrique à la console	Augmentation/diminution de l'intensité de l'instrument (pédale de commande standard) Connexion à la console pour l'alimentation vers la pédale de commande

Fauteuil dentaire :

Composants :	<p>Jonction PCB Moteurs du fauteuil (dossier, principal, siège) Butée de sécurité (abaissement du fauteuil) Butée de sécurité (dossier) Condensateurs Socle du fauteuil Appui-tête Dossier Repose-pieds avec étrier Accoudoir</p>
Matériaux :	<p>Aluminium Revêtement DKL ou UltraLeather™</p>
Dimensions :	<p>Longueur du fauteuil 71,7" – 78"/1820mm – 1980mm Hauteur du fauteuil 18,1" – 34,3"/460mm – 870mm Longueur du socle 28,3"/720mm Largeur du socle 17,7"/ 450mm</p>
Spécifications en matière de performance :	<p>Poids de charge 398lbs/179Kg Gamme de mouvements : Dossier du fauteuil Minimum 85°/Maximum 185° Inclinaison du fauteuil Minimum 0°/Maximum 5° Inclinaison de l'appui-tête 6,3"/160mm Repose-pieds du fauteuil Minimum 180°/Maximum 270° Capacités de programmation Quatre positions préprogrammées Butées de sécurité Dossier : Au contact d'un obstacle Hauteur du fauteuil : Au contact d'un obstacle Repose-pieds : Au contact d'un obstacle Arrêt d'urgence : Bouton à l'arrière du fauteuil sous le dossier</p>

Conditions générales de garantie

Garantie applicable à Heka UnicLine S, Heka S⁺, Heka G⁺ et Patient Chair⁺.

- L'équipement est couvert par une garantie de 24 mois (à partir de la date d'installation) à condition que l'équipement ait été installé par un revendeur/technicien autorisé de Heka Dental et qu'un contrôle d'entretien annuel soit effectué 12 mois après l'installation.
- Les contrôles d'entretien annuels doivent être effectués par un technicien agréé de Heka Dental à l'aide d'un kit d'entretien Heka Service Kit original.
- L'enregistrement de l'installation constitue un document important attestant que le dentiste a été correctement formé aux principes de base du nouvel équipement, ce qui réduit le risque d'utilisation incorrecte et de signalement inutile d'erreurs.
- L'enregistrement de l'installation doit être soumis dans les 15 jours qui suivent la date d'installation. Cela se fait en ligne ou à l'aide de la carte d'enregistrement ci-jointe.
- La garantie est annulée si l'enregistrement de l'installation ou de l'entretien n'est pas soumis à Heka Dental en temps voulu.

Possibilité d'extension de la garantie :

- Heka Dental offre la possibilité d'acheter une extension de garantie couvrant, selon le contrat, les années 3 à 5 ou 3 à 7 à partir de l'installation.
- Un contrat de service couvrant les contrôles d'entretien annuels effectués par un technicien agréé de Heka Dental à l'aide d'un kit d'entretien Heka Service Kit original est une condition préalable à l'extension de la garantie.
- L'extension doit être achetée au plus tard 24 mois après la date d'installation initiale.
- L'extension de la garantie est valable à partir de l'enregistrement du service de 24 mois auprès de Heka Dental.
- Toutes les réparations effectuées dans le cadre de la garantie doivent être effectuées par un technicien agréé de Heka Dental.
- Les enregistrements pour l'entretien des années suivantes doivent être reçus par Heka Dental dans un délai de 15 jours à compter du jour où l'entretien annuel est effectué.

Les conditions générales suivantes s'appliquent à la garantie :

- Heka Dental ne couvre pas les frais de main-d'œuvre, de déplacement et d'hébergement du revendeur agréé pour les réparations sous garantie.
- Heka Dental ne peut être tenu responsable des défauts et des dommages consécutifs à une mauvaise utilisation de l'équipement.
- Heka Dental ne peut être tenu responsable des défauts et des dommages consécutifs à l'usure, au nettoyage ou à l'entretien incorrect, au non-respect des manuels d'utilisation, d'entretien et de raccordement, à l'accumulation de calcaire, à la corrosion, à la contamination de l'air, de l'eau ou à des facteurs chimiques et/ou électriques considérés comme anormaux ou non conformes aux spécifications et instructions du fabricant.
- Cette garantie ne couvre pas les ampoules électriques/LED, le verre, les pièces en caoutchouc, les tuyaux d'instrument, les joints toriques, le rembourrage du fauteuil ni d'autres pièces d'usure ni la décoloration des pièces en plastique.

- Les produits OEM (instruments, accessoires d'instruments, pièces à main, systèmes d'aspiration (récupérateur, pompe de drainage de récupération, aspiration centrale, système de tuyaux, etc.), séparateurs d'amalgame, séparateurs, systèmes de purification d'eau, etc.) qui ne sont pas des produits exclusifs de Heka Dental sont couverts par la garantie du fabricant de 12 ou 24 mois - veuillez consulter le site Web de chaque fabricant pour obtenir des informations sur les conditions de garantie.
- Les défauts et les dommages consécutifs qui peuvent être attribués au revendeur agréé de Heka Dental ou aux modifications apportées au produit par des tiers ne sont pas couverts par cette garantie.

Pièces détachées

Afin de fournir à nos clients un service rapide et efficace après la fin de la période de garantie, Heka Dental propose, après la garantie, un certain nombre de pièces détachées à un prix de réparation fixe. Celles-ci s'appliquent uniquement à l'équipement en cours d'entretien (service standard et entretien annuel) par un revendeur agréé de Heka Dental. Les pièces d'origine Heka Dental doivent être utilisées pour les services standard et les entretiens annuels.

Carte de révision/d'installation

Cette carte de révision/ la carte de service se trouve dans la pochette en plastique à l'intérieur du compartiment du fauteuil.



Enregistrement de produit en ligne

Carte d'installation

Activer la garantie du produit
Scannez le code QR pour l'enregistrement en ligne de la carte d'installation.



Carte de services

Maintenir la garantie du produit
Scannez le code QR pour l'enregistrement en ligne de la carte de révision.



Il est possible d'entrer les cartes d'installation et de révision sur notre site Web.
(Nécessite un mot de passe).
heka-dental.dk/da/support/produktregistrering-eftersom

Inscription en ligne des utilisateurs pour les dentistes

Enregistrez-vous en tant qu'utilisateur d'un unit Heka

Accéder aux informations spéciales sur les produits
Scannez le code QR pour vous inscrire en ligne



Vous pouvez par ex. accéder à des logiciels spéciaux, des guides d'utilisation, des guides rapides, des vidéos de guides d'utilisation, astuces, actualités des produits, etc.
Nous développons constamment les possibilités d'utilisateurs enregistrés des unités Heka.

HEKA
DENTAL®

Heka Dental A/S
Baldershøj 38
DK-2635 Ishøj
Danemark
T: +45 43 32 09 90
M: info@heka-dental.dk
www.heka-dental.fr



Homepage



Facebook



LinkedIn



Instagram

Attention

Pour la garantie 2 ans, la carte d'installation et les deux cartes de révision doivent être remplies par un technicien agréé et envoyées à Heka Dental A/S après la révision/l'installation de l'unité.

Exigences relatives aux langues devant figurer sur les notices et les étiquettes

Pays	Exigences relatives aux langues devant figurer sur les notices et les étiquettes	
	Utilisation par des professionnels qualifiés	Utilisation par des non-professionnels
Autriche	Allemand	Allemand
Belgique	Néerlandais Allemand Français	Néerlandais Allemand Français Remarque : Les trois langues doivent être utilisées sur les notices destinées aux patients.
Bulgarie	Anglais et bulgare	Bulgare
Croatie	Croate	Croate
Chypre	Anglais et grec	Grec
République tchèque	Les notices destinées à l'usage du public doivent être en tchèque ; pour les professionnels, les informations nécessaires à une utilisation sûre du produit doivent être en tchèque, les autres sections du manuel de l'utilisateur peuvent rester en anglais (pour tous les médecins). L'interface utilisateur peut être en anglais, pourvu que les informations nécessaires à une utilisation sûre du produit soient indiquées en tchèque dans le manuel de l'utilisateur (ou tout autre document auquel l'utilisateur a accès).	
Danemark	Danois	Danois
Estonie	Estonien	Estonien
Finlande	Anglais Finnois Suédois	Finnois Suédois
France	Français	Français
Allemagne	Allemand	Allemand
Grèce	Grec	Grec
Hongrie	Hongrois	Hongrois
Islande	Islandais Remarque : Pour l'utilisateur professionnel, d'autres langues sont acceptées (p. ex., le suédois, le danois, le norvégien, l'allemand, l'anglais).	Islandais
Irlande	Anglais	Anglais
Italie	Italien	Italien
Pays-Bas	Néerlandais	Néerlandais
Norvège	Norvégien	Norvégien
Pologne	Polonais	Polonais

Informations sur la compatibilité électromagnétique.

Directives et déclaration du fabricant – émissions électromagnétiques		
L'Unité de soins dentaires UnicLine S Pillar est prévue pour une utilisation dans l'environnement électromagnétique décrit ci-dessous. Le client ou l'utilisateur de l'Unité de soins dentaires UnicLine S Pillar doit s'assurer qu'elle est utilisée dans un tel environnement.		
Test d'émission	Conformité	Environnement électromagnétique - conseils
Émissions RF CISPR 11	Groupe 1	L'Unité de soins dentaires UnicLine S Pillar utilise l'énergie HF uniquement pour son fonctionnement interne. Par conséquent, ses émissions HF sont très faibles et ne sont pas susceptibles de causer des interférences avec les appareils électroniques proches.
Émissions RF CISPR 11	Classe B	L'Unité de soins dentaires UnicLine S Pillar convient à une utilisation dans tous les établissements, y compris les habitations et les établissements directement connectés au réseau d'alimentation public basse tension qui alimente les bâtiments destinés à accueillir des habitations.
Émissions harmoniques CEI 61000-3-2	Classe A	
Fluctuations de tension/ Flicker CEI 61000-3-3	Conforme	

Information sur la compatibilité électromagnétique (suite)

Directives et déclaration du fabricant – émissions électromagnétiques			
L'Unité de soins dentaires UnicLine S Pillar est prévue pour une utilisation dans l'environnement électromagnétique décrit ci-dessous. Le client ou l'utilisateur de l'Unité de soins dentaires UnicLine S Pillar doit s'assurer qu'elle est utilisée dans un tel environnement.			
Test d'immunité	CEI 60601 Niveau du test	Niveau de conformité	Environnement électromagnétique - conseils
Décharge électrostatique (DES) CEI 61000-4-2	±6 kV contact ±8 kV air	± 2/4/6 kV contact discharge ±2/4/8 kV air	Les sols doivent être en bois, en béton ou en carrelage céramique. Si les sols sont recouverts de matière synthétique, l'humidité relative doit être d'au moins 30 %.
Transitoires électriques rapides/en salves CEI 61000-4-4	±2 kV pour les lignes d'alimentation électrique ±1 kV pour les lignes d'entrée/de sortie	±2 kV pour les lignes d'alimentation électrique ±1 kV pour les lignes d'entrée/de sortie	La qualité de l'alimentation secteur doit être celle d'un environnement commercial ou hospitalier typique.
Surtension CEI 61000-4-5	±1 kV Tension push-pull ±2 kV en mode commun	±1 kV Tension push-pull ±2 kV en mode commun	La qualité de l'alimentation secteur doit être celle d'un environnement commercial ou hospitalier typique.
Creux de tension, coupures brèves et variations de tension dans les lignes d'alimentation électrique en entrée. CEI 61000-4-11	<5 % U_T (> 95 % creux dans U_T) pour 0,5 cycle 40 % U_T (60 % creux dans U_T) pour 5 cycles 70 % U_T (30 % creux dans U_T) pour 25 cycles <5 % U_T (> 95 % creux dans U_T) pour 5 sec (250 périodes)	<5 % U_T (> 95 % creux dans U_T) pour 0,5 cycle 40 % U_T (60 % creux dans U_T) pour 5 cycles 70 % U_T (30 % creux dans U_T) pour 25 cycles <5 % U_T (> 95 % creux dans U_T) pour 5 sec (250 périodes)	La qualité de l'alimentation secteur doit être celle d'un environnement commercial ou hospitalier typique. Si l'utilisateur de l'Unité de soins dentaires UnicLine S Pillar souhaite un fonctionnement continu durant les coupures d'alimentation secteur, il est recommandé d'alimenter l'Unité de soins dentaires UnicLine S Pillar par une source d'alimentation sans coupure ou par une batterie.
Fréquence d'alimentation : (50/60 Hz) champ magnétique CEI 61000-4-8	3 A/m	3 A/m	Les champs magnétiques à fréquence industrielle doivent être à des niveaux caractéristiques d'un emplacement typique dans un environnement commercial ou hospitalier typique. Le champ magnétique de la fréquence d'alimentation doit être mesuré à l'emplacement de l'installation prévu afin de s'assurer qu'il est suffisamment faible.
REMARQUE : U_T désigne la tension d'alimentation secteur avant l'application de la tension d'essai.			

Directives et déclaration du fabricant – émissions électromagnétiques			
L'Unité de soins dentaires UnicLine S Pillar est prévue pour une utilisation dans l'environnement électromagnétique décrit ci-dessous. Le client ou l'utilisateur de l'Unité de soins dentaires UnicLine S Pillar doit s'assurer qu'elle est utilisée dans un tel environnement.			
Test d'immunité	CEI 60601 Niveau du test	Niveau de conformité	Environnement électromagnétique - conseils
Interférence HF Filaire selon EN 61000-4-6 Interférence HF filaire selon EN 61000-4-3	3 V _{eff} De 150 kHz à 80 MHz hors bandes ISM ^a 3 V/m De 80 MHz à 2,5 GHz	3 V _{eff} 3 V/m	<p>Les équipements de communication RF portables et mobiles ne doivent pas être utilisés à proximité d'une partie de l'Unité de soins dentaires UnicLine S Pillar, y compris les câbles, et respecter la distance de séparation recommandée, calculée par l'équation applicable à la fréquence de l'émetteur.</p> <p>Distance de séparation recommandée</p> $d = 1.17 P$ <p>d = 1.17 P pour 80 MHz à 800 MHz d = 2.33 P pour 800 MHz à 2.5 GHz</p> <p>Où P est la puissance de sortie nominale maximale de l'émetteur en watts (W) selon le fabricant de l'émetteur et d est la distance de séparation recommandée en mètres (m).</p> <p>^bL'intensité du champ des émetteurs radio fixes sans fil est calculée localement^c devrait être inférieure au niveau de conformité sur toutes les fréquences</p> <p>Des interférences peuvent se produire à proximité d'équipements portant le symbole suivant :</p> 
Remarque 1 : À 80 MHz et 800 MHz, la plage de fréquences supérieure s'applique.			
Remarque 2 : Ces recommandations peuvent ne pas s'appliquer à toutes les situations. La propagation électromagnétique est affectée par l'absorption et la réflexion des structures, objets et personnes.			
<p>^aLes bandes de fréquence ISM (pour les applications industrielles, scientifiques et médicales) entre 150 kHz et 80 MHz vont de 6,765 MHz à 6,795 MHz ; de 13,553 MHz à 13,567 MHz ; de 26,957 MHz à 27,283 MHz, et de 40,66 MHz à 40,70 MHz.</p> <p>^bLes niveaux de conformité dans les bandes de fréquence ISM entre 150 kHz et 80 MHz et dans la gamme de fréquence de 80 MHz à 2,5 GHz sont prévus pour réduire la possibilité d'interférences causées par les installations de communication mobiles/portables, quand ces dernières sont introduites par inadvertance dans la zone du patient. Pour cette raison, le facteur complémentaire de 10/3 est appliqué au calcul des conditions de sécurité recommandées dans ces gammes de fréquences.</p> <p>^cL'intensité du champ des émetteurs fixes, tels que par exemple les stations fixes des téléphones mobiles et les dispositifs radio terrestres et mobiles, les stations radio amateur, les émetteurs radio AM et AFM et les émetteurs de télévision, ne peut pas être déterminée de façon exacte sur la base de considérations théoriques. Une étude de site devrait être envisagée pour déterminer l'environnement électromagnétique en ce qui concerne les émetteurs fixes. Si l'intensité du champ calculée sur le site, sur laquelle se base le Système de soins dentaires, dépasse les niveaux de conformité indiqués plus haut, le Système de soins dentaires devrait être surveillé pour s'assurer qu'il fonctionne correctement. Si des caractéristiques de performances inhabituelles sont constatées, des mesures supplémentaires seront peut-être nécessaires, telles qu'un changement de l'orientation ou l'utilisation d'un emplacement différent pour le Système de soins dentaires.</p> <p>^d Dans la gamme de fréquence de 150 kHz à 80 MHz, l'intensité du champ devrait être inférieure à 3V eff V/m.</p>			

Distances de séparation recommandées entre les équipements de communication HF portables et mobiles et l'unité de soins dentaires UnicLine S Pillar			
L'Unité de soins dentaires UnicLine S Pillar est destinée à être utilisée dans un environnement électromagnétique dans lequel les perturbations HF rayonnées sont contrôlées. Le client ou l'utilisateur de l'Unité de soins dentaires UnicLine S Pillar peut prévenir les interférences électromagnétiques en maintenant une distance minimale entre les équipements de communication HF portables et mobiles (émetteurs) et l'Unité de soins dentaires UnicLine S Pillar selon les recommandations suivantes, en fonction de la puissance de sortie maximale de l'équipement de communication concerné.			
Puissance de sortie nominale maximale de l'émetteur W	Distance de séparation selon la fréquence de l'émetteur m		
	150 kHz à 80 MHz $d=1.17^P$	80 MHz à 800 MHz $d=1.20^P$	800 MHz à 2,5 GHz $d=2.3^P$
0,01	0,12	0,12	0,23
0,1	0,37	0,38	0,73
1	1.17	1.2	2,3
10	3.69	3.79	7.27
100	11.7	12	23,0

Données de compatibilité électromagnétique selon EN 60601-1-2 10.4 Insensibilité aux interférences électromagnétiques.			
Puissance nominale P de l'émetteur en W	Distance de sécurité en fonction de la fréquence d'émission en m		
	De 150 kHz à 80 MHz $d=1,17^P$	De 80 MHz à 800 MHz $d=1,20^P$	De 800 MHz à 2,5 GHz $d=2,3^P$
U1 = Niveau de conformité conformément à 4-6 : 3 Veff E1 = Niveau de conformité conformément à 4-3 : 3 V/m			
Facteur	[3,5/U1]	[12/E1]	[23/E1]

Pour les émetteurs dont la puissance nominale maximum ne figure pas dans le tableau ci-dessus, la distance de sécurité recommandée d en mètres (m) peut être calculée à l'aide de l'équation utilisée pour l'intervalle concerné, où P est la puissance nominale maximum de l'émetteur en watts (W) indiquée dans les informations fournies par le fabricant.

REMARQUE 1 : À 80 MHz et à 800 MHz, la gamme de fréquence la plus élevée s'applique.

REMARQUE 2 : Ces instructions ne sont peut-être pas applicables dans toutes les situations.

Les ondes électromagnétiques sont absorbées et renvoyées par les bâtiments, les objets et les personnes.

Élimination de l'Unité de soins dentaires

Afin de réduire l'impact environnemental du produit tout au long de sa durée de vie, l'UnicLine S Pillar est conçue pour que sa fabrication, son utilisation et son élimination soient aussi sûres que possible.

Les composants pouvant être recyclés doivent toujours être envoyés dans un centre de recyclage après avoir enlevé toutes les matières dangereuses. Les unités obsolètes sont éliminées aux risques et à la responsabilité du propriétaire.

Tous les composants et les pièces contenant des matières dangereuses doivent être éliminés en conformité avec la législation et les directives en vigueur émises par les autorités environnementales. Les risques doivent être pris en compte et les mesures de précaution nécessaires doivent être prises à la manipulation des déchets produits.

Part	Primary materials for disposal	Recyclable materials	Environment controlled burning	Landfill waste disposal site	Hazardous waste (separate collection)
Frame and screening					
- Metal	Aluminium				
	Stainless steel	X			
	AISI303/304/316	X			
	Steel	X			
	Galvanized steel	X			
- Plastic					
	ABS / ASA	X			
	PVC	X			
	PE		X		
	(Powder coating)		X		
	PU		X		
	(Powder coating)	X			X
	TPE				
	PUR			X	X
	PTFE	X			
- Rubber	Other plastic			X	
- Glass	Silicone				
- Porcelain					
Motor		(X)			
Component board		(X)			
Cables, transformers	Copper	X			
	Steel	X			
Amalgam separator*)					
Filters					X
Collection devices					X
Packaging	Wood	X			
	Cardboard	X			
	Paper	X			
Other parts				X	

*) Voir les instructions du fabricant.

UnicLine S *Pillar*

by heka dental

Heka Dental A/S
Baldershøj 38 * DK-2635 Ishøj * Denmark
Téléphone +45 4332 0990 * Fax +45 4332 0980
www.heka-dental.com